

PODSTAWOWE INFORMACJE O PRODUKCIE



- Wylot spalin montowany od środka komory spalania fi 150 mm – możliwość instalacji w różnych układach kominowych.
- Trzyszybowa konstrukcja – panoramiczny, trójstronny widok ognia z każdej strony.
- Pogłębione palenisko – większe bezpieczeństwo i możliwość załadunku większej ilości drewna.
- Automatyczny zespół wentylatorów – zapewnia lepszy obieg ciepłego powietrza w pomieszczeniu (opcjonalnie).
- Dolot powietrza fi 100 mm (montowany z tyłu) – umożliwia montaż także w domach z rekuperacją.
- System dopływu i obiegu powietrza – ekologiczne spalanie drewna i czysta wizja ognia.
- Nowy design drzwi z minimalistyczną, elegancką szybą Decor.
- Obudowa z kołnierzem zagiętym do środka (20 mm) – zwiększa sztywność i estetykę konstrukcji.
- **Możliwość konfiguracji: noga eliptyczna, noga prostokątna, wieszak do montażu na ścianie, wentylatory.**

Moc nominalna [kW]	8,5
Zakres obciążenia grzewczego [kW]	4-10
Sprawność cieplna [%]	87
Emisja CO (przy 13% O ₂) [g/m ³]	0,025
Emisja pyłków [g/m ³]	1,002
Średnie zużycie paliwa [kg/h]	2,4
Wymiary szyby [mm]	640x481
Średnica czopucha [mm]	146
Średnica dolotu [mm]	100
Grubość blachy obudowy [mm]	2
Waga [kg]	127
Współczynnik efektywności	116,2



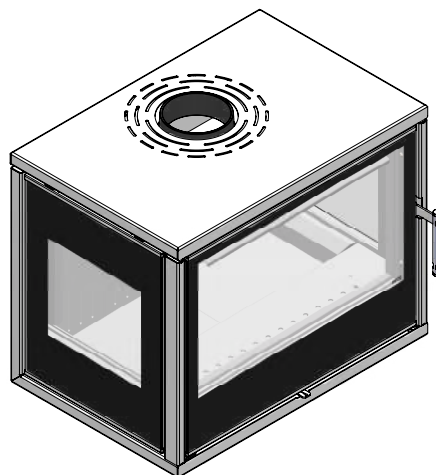
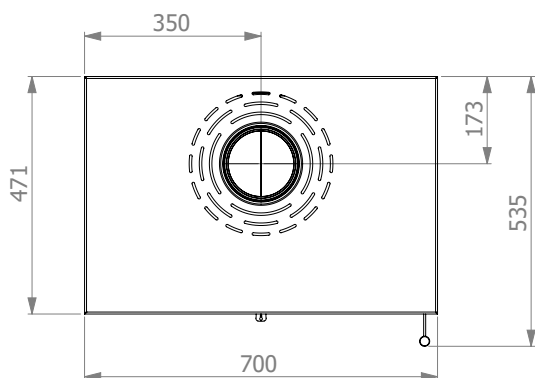
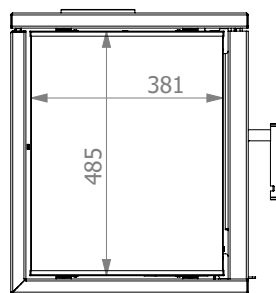
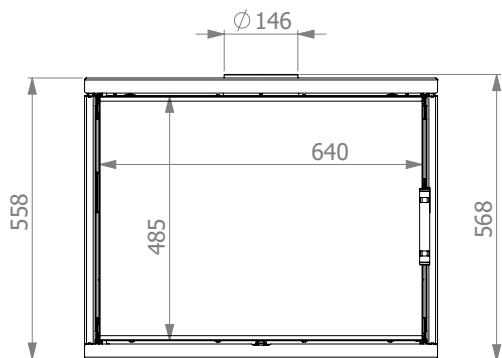

CF 3S 700

20MM