

Extraflame®

Riscaldamento a Pellet



PL

INSTRUKCJA UŻYTKOWNIKA PIECYKI NA PELETY

MADE IN ITALY
design & production

LUISELLA 5.0 MAXI

004320000 - REV002

NAKLEIĆ ETYKIETĘ
DANYCH TECHNICZNYCH



UWAGA



**POWIERZCHNIE MOGĄ BYĆ BARDZO GORĄCE!
ZAWSZE STOSOWAĆ RĘKAWICE OCHRONNE!**

Podczas spalania jest uwalniana energia cieplna, która prowadzi do znacznego nagrzania powierzchni, drzwiczek, klamek, elementów sterowniczych, szybek, przewodów spalinowych i ewentualnie przedniej części urządzenia.

Unikać kontaktu z takimi elementami, jeżeli nie posiada się odpowiedniej odzieży ochronnej (rękawice ochronne znajdujące się w wyposażeniu).

Poinformować dzieci o takim zagrożeniu i podczas funkcjonowania trzymać je z dala od paleniska.

POLSKI..... 5

UWAGA	5
BEZPIECZEŃSTWO	5
KOSERWACJA ZWYCZAJNA	7
MONTAŻ	8
INSTALACJA HERMETYCZNA	11
POWIETRZE DO SPALANIA.....	11
SYSTEM ODDYMIANIA.....	11
SZCZEGÓŁY LUISELLA 5.0 MAXI	12
CZĘŚCI ODLEGŁOŚCIOWE.....	13
BEZPIECZNIK.....	13
MONTAŻ ODDYMIACZY	14
AKCESORIA OPCJONALNE	14
POZYCJA PIECA KOMINKOWEGO	15
UWAGI NA TEMAT PRAWIDŁOWEGO DZIAŁANIA	15
PELETY I ŁADOWANIE	16
PILOT ZDALNEGO STEROWANIA	17
IKONY PILOTA ZDALNEGO STEROWANIA.....	18
WKŁADANIE BATERII.....	18
WSKAZÓWKI I ŚRODKI OSTROŻNOŚCI DOTYCZĄCE KORZYSTANIA Z PILOTA ZDALNEGO STEROWANIA.....	18
WYŚWIETLACZ I OPIS PODSTAWOWYCH POLECEŃ I SYMBOLI	19
OPIS IKON WYŚWIETLACZA.....	19
MENU GŁÓWNE	20
OSTRZEŻENIA OGÓLNE.....	20
USTAWIENIA DO PIERWSZEGO WŁĄCZENIA	21
DATE (DATA).....	21
DAY (DZIEŃ).....	21
TIME (GODZINA).....	21
LNG (JEZYK).....	21
CHMN (TYP KANAŁU DYM.).....	21
C-F (CELSJUSZA/FAHRENHEITA).....	21
FUNKCJONOWANIE I LOGIKA	22
AIR (WENTYLACJA)	23
EASY (KALIBRACJA PELLETU)	23
STAT (STAN)	24
CRNO (CHRONO)	24
ABIL (AKTYWUJ).....	24
PRG 1-4 (PROGRAMOWANIE 1-4).....	24
SET (USTAWIENIA)	27
STBY (STAND-BY).....	27
DZIAŁANIE Z DODATKOWYM TERMOSTATEM (OPCJA).....	27
DELT (DELTA-T).....	27
CLEA (CZYSZCZ ZWYCZAJNE).....	28
RES (RESET).....	28
EC (EASY CONTROL).....	28
WIFI (WI-FI).....	28
DZIAŁANIE I ROZWIĄZANIA.....	29
FUNKCJE DODATKOWE	30
KEY LOCK.....	30
FIRST LOAD (PIERWSZE ŁADOWANIE).....	30
DELAY SWITCH-OFF (WYŁĄCZENIE OPÓŹNIONE).....	30
INSTALACJA TERMOSTATU DODATKOWEGO (OPCJA).....	30
CZYSZCZENIE I KONSERWACJA	31
KONSERWACJA	31
OKRESOWE CZYSZCZENIE WYKONYWANE PRZEZ UŻYTKOWNIKA.....	31
SZCZEGÓŁY PALENISKA.....	34
KONSERWACJA ZWYCZAJNA WYKONYWANA PRZEZ WYKWALIFIKOWANYCH TECHNIKÓW	35
WYCOFANIE Z UŻYTKOWANIA (KONIEC SEZONU GRZEWCZEGO).....	35
WIZUALIZACJA	39
ALARMY	39
UNIESZKODLIWIANIE	41
SYMBOL EN 16510-1	42

ATTENZIONE !
DURANTE LA MOVIMENTAZIONE DELLA MACCHINA,
FARE PARTICOLARE
ATTENZIONE AI COMPONENTI IN DETTAGLIO!

WARNING!
DURING THE HANDLING OF THE MACHINE, PAY ACCURATE
ATTENTION TO THE COMPONENTS IN DETAIL!

ATTENTION!
PENDANT LE DEPLACEMENT DE LA MACHINE, FAIRE TRES
ATTENTION AUX COMPOSANTS EN DETAIL.

WARNUNG!
BEI DER HANDHABUNG DER MASCHINE BEACHTEN SIE
DIE KOMPONENTEN IM DETAIL!

ATENCION!
DURANTE EL DESPLAZAMIENTO DE LA MAQUINA, TENER
MUCHO CUIDADO A LOS COMPONENTES EN DETALLE.
ATENÇÃO !

DURANTE A MOVIMENTAÇÃO DA MÁQUINA, PRESTAR
ESPECIAL
ATENÇÃO AOS COMPONENTES EM DETALHE!
OPGELET!

OPGELET!
LET TIJDENS DE VERPLAATSING VAN DE MACHINE IN HET
BIJZONDER OP VOOR DE ONDERDELEN IN HET DETAIL!

TÄHELEPANU!
MASINA TEISALDAMISE AJAL OLGE
ERITI ETTEVAATLIK ERALDATUD KOMPONENTIDEGA!

UWAGA !
PODCZAS PRZEMIESZCZANIA URZĄDZENIA, ZWRÓCIĆ
SZCZEGÓLNĄ
UWAGĘ NA WSKAZANE KOMPONENTY!

UPOZORENJE!
ZA VRIJEME RUKOVANJA STROJEM, OBRATITE POSEBNU
POZORNOST DETALJNO OBRATITE PAŽNJU NA
KOMPONENTE!

ADVARSEL!
UNDER HÅNDTERING AF MASKINEN, GØR SÆRLIGE
OPMÆRKSOMHED PÅ KOMPONENTERNE I DETALJER!

OPOZORILO !
PRI RAVNANJU S STROJEM BODITE POSEBNO POZORNI
POZORNOST NA KOMPONENTE DO PODROBNOSTI!

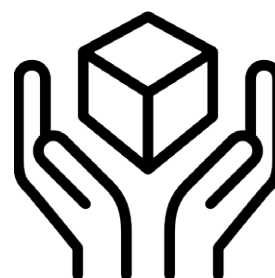
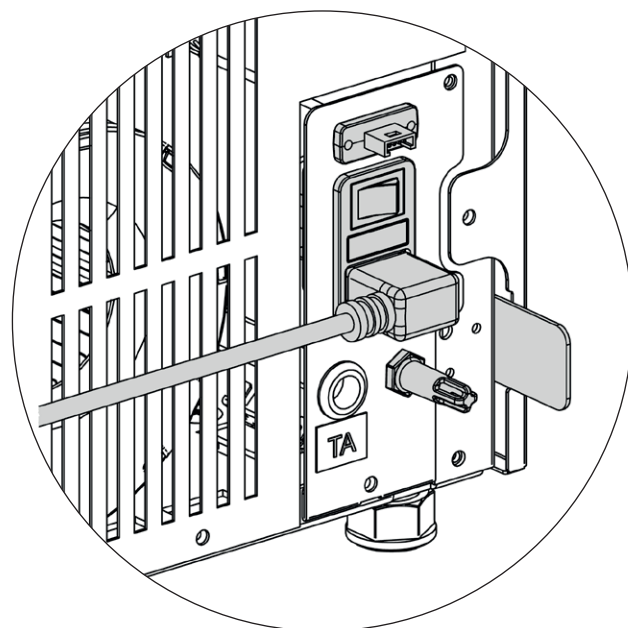
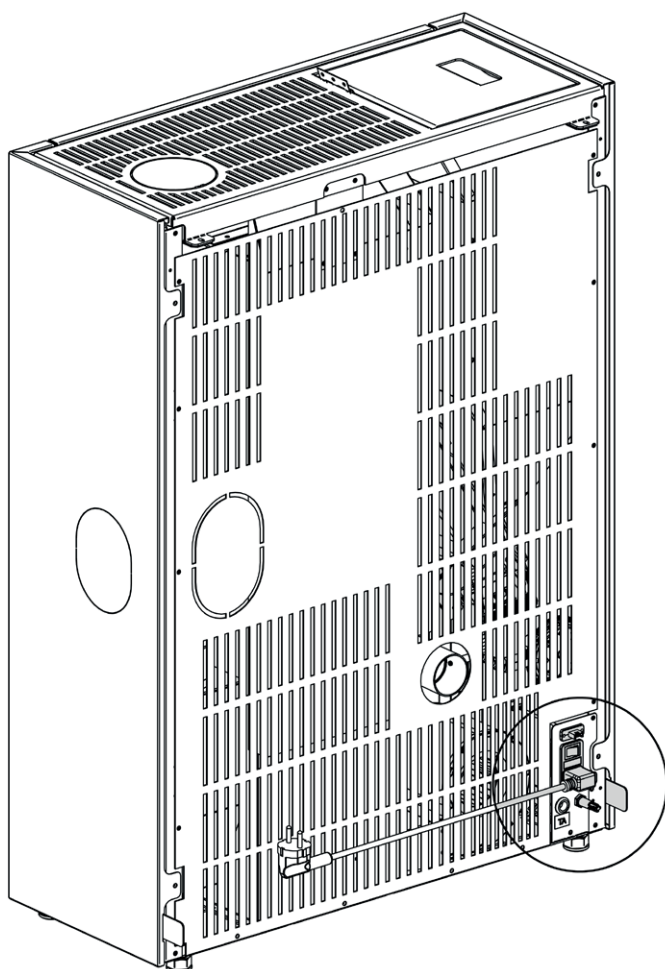

HANDLE WITH CARE

Dziękujemy Państwu za wybranie naszej firmy; nasz produkt jest idealnym rozwiązaniem pod względem ogrzewania stworzonym dzięki najnowszej technologii, wysokiej jakości wykonania oraz design zawsze na czasie, w celu zagwarantowania Państwu bezwzględne bezpieczeństwa podczas ogrzewania, które zapewnią Wam płomienie.

UWAGA

Niniejsza instrukcja obsługi jest integralną częścią produktu: należy upewnić się, że zawsze towarzyszy urządzeniu, nawet w przypadku przekazania go innemu właścicielowi lub użytkownikowi lub w razie przeniesienia do innego miejsca. W przypadku jej uszkodzenia lub zagubienia, zwrócić się po kolejny egzemplarz do serwisu technicznego znajdującego się na Państwa terenie. Niniejszy produkt jest przeznaczony do zastosowania, do którego został wyprodukowany. Wyklucza się jakąkolwiek odpowiedzialność kontraktową i poza kontraktową producenta za obrażenia na osobach i zwierzętach oraz za szkody na rzeczach wynikające z błędnego montażu, regulacji, konserwacji oraz nieprawidłowego użycia.

Montażu musi dokonać wykwalifikowany personel, który podejmie się całkowitej odpowiedzialności za ostateczne zainstalowanie i poprawne funkcjonowanie produktu. Konieczne jest również zastosowanie się do wszystkich przepisów i rozporządzeń krajowych, regionalnych i gminnych istniejących w kraju, w którym zostało zamontowane urządzenie, oraz do wskazówek zawartych w niniejszej instrukcji obsługi.

Należy użytkować urządzenie zgodnie z wszystkimi przepisami lokalnymi, regionalnymi, krajowymi i europejskimi.

W razie niezastosowania się do takich środków ostrożności, Producent uchyli się od odpowiedzialności.

Po usunięciu opakowania, upewnić się o integralności i kompletności jego zawartości. W przypadku nieprawidłowości, zwrócić się do sprzedawcy, od którego zakupiono urządzenie. Wszystkie komponenty elektryczne wchodzące w skład produktu, gwarantujące jego poprawne funkcjonowanie, muszą być wymieniane wyłącznie na oryginalne części pochodzące z autoryzowanego serwisu technicznego.

BEZPIECZEŃSTWO

♦ **URZĄDZENIE MOŻE BYĆ UŻYTKOWANE PRZEZ DZIECI W WIEKU POWYŻEJ 8 ROKU ŻYCIA I OSOBY O OGRANICZONYCH ZDOLNOŚCIACH FIZYCZNYCH, ZMYSŁOWYCH I PSYCHICZNYCH LUB NIEPOSIADAJĄCE WY-**

STARCZAJĄCEGO DOŚWIADCZENIA, POD WARUNKIEM, ŻE BĘDĄ ONE NADZOROWANE LUB ZOSTANĄ POUCZONE NA TEMAT BEZPIECZNEGO UŻYTKOWANIA URZĄDZENIA I ZWIĄZANYCH Z NIM ZAGROŻEŃ.

- ♦ ZABRANIA SIĘ OBSŁUGI GENERATORA OSOBOM (RÓWNIEŻ DZIECIOM) O OGRANICZONYCH ZDOLNOŚCIACH CZUCIOWYCH I PSYCHO-FIZYCZNYCH LUB NIEDOŚWIADCZONYM CHYBA, ŻE SĄ ONE NADZOROWANE I POUCZONE PRZEZ OSOBĘ ODPOWIEDZIALNĄ ZA ICH BEZPIECZEŃSTWO.
- ♦ CZYSZCZENIE I KONSERWACJA NALEŻĄCE DO ZADAŃ UŻYTKOWNIKA NIE MOGĄ BYĆ WYKONYWANE PRZEZ DZIECI BEZ NADZORU.
- ♦ NALEŻY NADZOROWAĆ DZIECI, ABY NIE BAWIŁY SIĘ URZĄDZENIEM.
- ♦ NIE DOTYKAĆ GENERATORA, JEŻELI JEST SIĘ NA BOSO ORAZ Z MOKRYMI LUB WILGOTNYMI CZĘŚCIAMI CIAŁA.
- ♦ ZAKAZUJE SIĘ DOKONYWANIA JAKICHKOLWIEK ZMIAN NA URZĄDZENIU.
- ♦ NIE CIĄGNAĆ, ODŁĄCZAĆ, SKRĘCAĆ KABLI ELEKTRYCZNYCH WYCHODZĄCYCH Z PRODUKTU, NAWET JEŻELI SĄ ONE ODŁĄCZONE OD SIECI ZASILANIA ELEKTRYCZNEGO.
- ♦ ZALECA SIĘ UMIESZCZENIE KABLA ZASILAJĄCEGO TAK, ABY NIE WCHODZIŁ W KONTAKT Z GORĄCYMI CZĘŚCIAMI URZĄDZENIA.
- ♦ PO WYKONANIU MONTAŻU WTYCZKA ZASILANIA MUSI BYĆ DOSTĘPNA.
- ♦ UNIKAĆ ZATYKANIA LUB ZMNIEJSZANIA OTWORÓW NAPOWIETRZAJĄCYCH W LOKALU ZAMONTOWANIA, OTWORY NAPOWIETRZAJĄCE SĄ NIEZBĘDNE DO POPRAWNEGO SPALANIA.
- ♦ DRZWICZKI KOMORY SPALANIA MUSZĄ BYĆ ZAWSZE ZAMKNIĘTE PODCZAS PRACY I MOGĄ BYĆ OTWIERANE TYLKO W CELU DODANIA PALIWA, ROZPALANIA I CZYSZCZENIA.
- ♦ PODCZAS ZWYCZAJNEGO FUNKCJONOWANIA PRODUKTU, DRZWICZKI PALENISKA MUSZĄ POZOSTAWAĆ ZAMKNIĘTE.
- ♦ GDY URZĄDZENIE FUNKCJONUJE JEST GORĄCE, W SZCZEGÓLNOŚCI ZEWNĘTRZNE POWIERZCHNIE I DLATEGO TEŻ ZALECA SIĘ ZWRÓCENIE MAKSYMALNEJ UWAGI
- ♦ PRZED WŁĄCZENIEM URZĄDZENIA PO DŁUŻSZYM OKRESIE NIEUŻYWANIA, SPRAWDZIĆ OBECNOŚĆ EWENTUALNE ZATKANIA.
- ♦ PIEC ZOSTAŁ ZAPROJEKTOWANY DO SAMOREGULACJI W OKREŚLONYCH WARUNKACH DZIAŁANIA.
- ♦ GENERATOR ZOSTAŁ ZAPROJEKTOWANY DO FUNKCJONOWANIA W KAŻDYCH WARUNKACH KLIMATYCZNYCH, W PRZYPADKU SZCZEGÓLNIE

NIESPRZYJAJĄCYCH WARUNKÓW (SILNY WIATR, MRÓZ) MOGĄ INTERWENIOWAĆ SYSTEMY BEZPIECZEŃSTWA, KTÓRE GO WYŁĄCZĄ. W TAKIM PRZYPADKU, NALEŻY SIĘ SKONTAKTOWAĆ Z SERWISEM TECHNICZNYM I NIGDY NIE DEZAKTYWOWAĆ SYSTEMÓW BEZPIECZEŃSTWA.

- ♦ **W PRZYPADKU POŻARU W KANALE DYMOWYM NALEŻY ZASTOSOWAĆ ODPOWIEDNIE ŚRODKI GASZĄCE PŁOMIEŃ LUB ZWRÓCIĆ SIĘ DO STRAŻY POŻARNEJ.**
- ♦ **URZĄDZENIE NIE MOŻE BYĆ UŻYWANE DO SPALANIA ODPADÓW**
- ♦ **NIGDY NIE UŻYWAĆ BENZYNY, PARAFINY, PŁYNU DO ZAPALNICZEK, ALKOHOLU ETYLOWEGO LUB PODOBNYCH PŁYNÓW DO WŁĄCZANIA LUB „PONOWNEGO ZAPALANIA” PIECA.**
- ♦ **NA ETAPIE NAPEŁNIANIA NIE DOPROWADZAĆ DO KONTAKTU PRODUKTU Z WORKIEM Z PELETAMI**
- ♦ **MAJOLIKI SĄ WYSOKIEJ JAKOŚCI PRODUKTAMI RZEMIEŚLNICZYMI I JAKO TAKIE MOGĄ POSIADAĆ MIKROPUNKCIKI, PĘKNIĘCIA POWIERZCHNIOWE I ZNIEKSZTAŁCENIA CHROMATYCZNE. TAKIE WŁAŚCIWOŚCI ŚWIADCZĄ O ICH WYSOKIEJ JAKOŚCI. EMALIA I MAJOLIKA, ZE WZGLĘDU NA ICH RÓŻNY WSPÓŁCZYNNIK ROZSZERZALNOŚCI CIEPLNEJ, WYTWARZAJĄ NIEWIELKIE ZARYSOWANIA (PĘKNIĘCIA POWIERZCHNIOWE), KTÓRE ŚWIADCZĄ O ICH AUTENTYCZNOŚCI. DO CZYSZCZENIA MAJOLIK ZALECA SIĘ UŻYCIE SUCHEJ MIĘKKIEJ SZMATKI; W PRZYPADKU ZASTOSOWANIA ŚRODKA MYJĄCEGO LUB PŁYNU, NALEŻY WZIĄĆ POD UWAGĘ, ŻE MOŻE ON SIĘ PRZEDOSTAĆ DO PĘKNIĘĆ I UWIDOCZNIĆ JE.**
- ♦ **PONIEWAŻ PRODUKT MOŻE SIĘ WŁĄCZAĆ SAMODZIELNIE ZA POMOCĄ TERMOSTATU CZASOWEGO LUB ZDALNIE ZA POMOCĄ ODPOWIEDNICH APLIKACJI, SUROWO ZABRANIA SIĘ POZOSTAWIANIA WSZELKICH ŁATWOPALNYCH PRZEDMIOTÓW W ZAKRESIE ODLEGŁOŚCI WSKAZANYCH NA TABLICZCE DANYCH TECHNICZNYCH.**
- ♦ **WYGLĄD WEWNĘTRZNYCH CZĘŚCI KOMORY SPALANIA MOŻE SIĘ POGORSZYĆ, JEDNAK NIE MA TO WPŁYWU NA PRAWIDŁOWE DZIAŁANIE.**

KONSERWACJA ZWYCZAJNA

Zgodnie z dekretem z 22 stycznia 2008 nr 37 art. 2 za zwyczajną konserwację uważa się interwencje mające na celu ograniczenie zużycia podczas normalnego użytkowania jak również stawienie czoła wydarzeniom prowadzącym do wykonania podstawowych interwencji, które nie zmieniają konstrukcji danej instalacji oraz jej przeznaczenia zgodnie z zaleceniami obowiązującej normy technicznej i instrukcją obsługi i konserwacji producenta.

MONTAŻ

INFORMACJE OGÓLNE

Punkty oparcia i/lub wsparcia muszą mieć odpowiednią nośność, aby utrzymać całkowity ciężar urządzenia, wyposażenia i jego obudowy. Aby zapewnić prawidłowe działanie, piec musi być ustawiony poziomo.

Podłączenia przewodów odprowadzania spalinowych i hydraulicznych muszą być wykonywane przez wykwalifikowany personel, który musi wystawić dokumentację zgodności instalacji według obowiązujących przepisów krajowych.

Instalator musi dostarczyć deklarację zgodności systemu właścicielowi lub jego przedstawicielowi, zgodnie z obowiązującymi przepisami, wraz z:

- 1) instrukcją obsługi i konserwacji urządzenia oraz elementów instalacji (jak na przykład czopuchy, komin itp.);
- 2) fotostat lub zdjęcie tabliczki kominą;
- 3) instrukcję obsługi instalacji (jeśli jej dotyczy).

Zaleca się, aby poprosić instalatora o pokwitowanie dostarczonej dokumentacji i przechować je z kopią dokumentacji technicznej dotyczącej wykonanej instalacji.

W przypadku instalacji w budynkach mieszkalnych, należy wcześniej zasięgnąć porady administratora.

Gdzie przewidziano, po zainstalowaniu sprawdzić emisję spalin. Ewentualnie przygotowany punkt odbioru musi gwarantować szczelność.

KOMPATYBILNOŚĆ

Zabroniona jest instalacja wewnątrz budynków z zagrożeniem pożarowym. Zabrania się również instalacji wewnątrz pomieszczeń mieszkaniowych, w których istnieją następujące warunki:

1. w których znajdują się urządzenia na ciekłe paliwo o działaniu ciągłym lub nieciągłym, które pobierają powietrze do spalania z pomieszczenia, w którym są one zainstalowane.
2. w których znajdują się urządzenia gazowe typu B przeznaczone do ogrzewania pomieszczeń, z produkcją lub bez produkcji ciepłej wody użytkowej oraz w przyległych lub połączonych pomieszczeniach.
3. w których podciśnienie mierzone podczas działania, między środowiskiem zewnętrznym i wewnętrznym jest większe od 4 Pa.

NB.: Urządzenia szczelne można również zainstalować w warunkach wskazanych w punktach 1, 2, 3 niniejszego paragrafu.

INSTALACJA W ŁAZIENCIE, SYPIALNI I W KAWALERKACH

W łazienkach, sypialniach i apartamentach typu kawalerka jest dopuszczalna tylko instalacja szczelna lub instalacja urządzeń z komorą paleniskową zamkniętą i z poborem powietrza spalania z zewnątrz.

MINIMALNE ODLEGŁOŚCI OD MATERIAŁÓW PALNYCH

Dopuszcza się instalację w pobliżu materiałów palnych lub wrażliwych na ciepło, pod warunkiem zachowania odpowiednich odległości bezpieczeństwa, zgodnie z informacjami zawartymi w CEMI (Informacje o oznakowaniu CE), Deklaracji Właściwości Użytkowych (DoP) i na etykiecie na początku instrukcji (str. 2).

Zaleca się, aby boczne i tylne ścianki oraz powierzchnia nośna były wykonane z niepalnego materiału.

Jeśli podłoga jest wykonana z materiału palnego, zaleca się użycie zabezpieczenia z materiału niepalnego, które musi zakrywać obszar pod urządzeniem i rozciągać się z przodu co najmniej na odległość wskazaną jako d_{pr} .

W przypadku instalacji w pobliżu materiałów niepalnych konieczne jest zachowanie minimalnej odległości z boku i z tyłu, równej odległości wskazanej jako d_{non} .

W przypadku produktów posiadających tylne elementy odległościowe jest dopuszczalny montaż na równi ze ścianą, ale wyłącznie tylnej części.

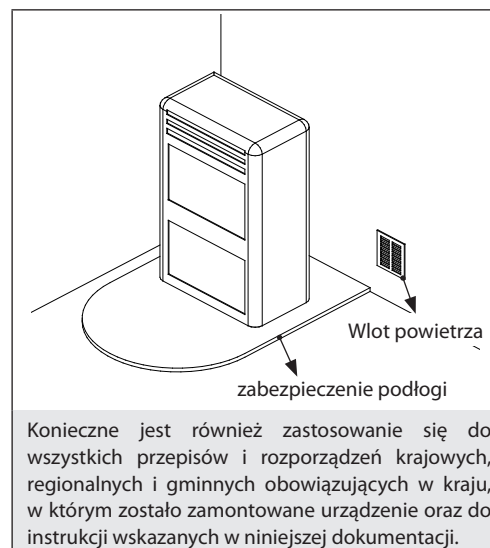

PRZYGOTOWANIE DO KONSERWACJI

W celach konserwacyjnych może być konieczne oddalenie produktu od sąsiednich ścian. Taką czynność musi wykonać technik upoważniony do rozłączenia kanałów odprowadzania produktów spalania i ich późniejszego podłączenia. W przypadku urządzeń podłączonych do instalacji hydraulicznej, należy przygotować podłączenie pomiędzy instalacją a produktem w taki sposób, aby na etapie konserwacji, wykonywanej przez wykwalifikowanego technika, można było odsunąć urządzenie na przynajmniej 1 metr od przyległych ścian

MONTAŻ WKŁADÓW

W przypadku montażu wkładów, należy uniemożliwić dostęp do wewnętrznych części urządzenia i podczas wyjmowania musi być uniemożliwiony dostęp do części pod napięciem.

Wszelkie okablowanie, jak np. kabel zasilający lub sondy otoczenia, muszą być umieszczone w taki sposób, aby nie zostały uszkodzone podczas ruchu wkładu lub nie miały kontaktu z gorącymi częściami. W przypadku montażu w szybie wykonanym z materiału palnego, zaleca się zastosowanie wszelkich środków ostrożności wskazanych w przepisach dotyczących montażu

WENTYLACJA I WIETRZENIE POMIESZCZEŃ INSTALACJI

Wentylacja w przypadku pieca niehermetycznego i/lub instalacji niehermetycznej musi być wykonana z zachowaniem minimalnej powierzchni wskazanej poniżej (przyjmując największą z proponowanych wartości):

Kategorie urządzeń	Norma odniesienia	Procent przekroju netto w odniesieniu do przekroju wyjściowego dymu urządzenia	Minimalna wartość netto otworu przewodu wentylacyjnego
Piece kominkowe na pelet	EN 16510-1 ; EN 16510-2-6	-	80 cm ²
Kotły	EN 303-5	50%	100 cm ²

W każdych warunkach, w tym w obecności okapów wyciągowych i/lub kontrolowanych systemów wymuszonej wentylacji, różnica ciśnień między pomieszczeniami instalacji pieca a otoczeniem musi zawsze wynosić ≥ -4 Pa (np. -3 Pa jest wartością akceptowalną)

Wloty powietrza muszą spełniać następujące wymagania:

- ♦ Muszą być zakryte kratką, metalową siatką itd. nie ograniczając jednak przekroju użytkowego netto;
- ♦ Muszą być wykonane tak, aby umożliwić konserwację;
- ♦ Muszą być umieszczone w taki sposób, aby nie powodować zatkania;

Dopływ czystego i niezanieczyszczonego powietrza może być uzyskany również z pomieszczenia przyległego do pomieszczenia montażu (napowietrzanie i wentylacja bezpośrednia), o ile jest on swobodny i pochodzi ze stałych otworów połączonych z zewnątrz.

Przylegające pomieszczenie nie może być wykorzystywane, jako garaż, magazyn materiałów łatwopalnych ani przeznaczony do działalności zagrożonej pożarem, łazienka, sypialnia czy wspólne pomieszczenie w budynku.

ODPROWADZANIE SPALIN

Generator ciepła pracuje w podciśnieniu i jest wyposażony w wentylator na wyjściu do wyciągania spalin. System odprowadzania spalin musi być oddzielny dla danego generatora; niedozwolone jest odprowadzanie spalin do kanału dymowego współdzielony z innymi urządzeniami.

Komponenty systemu odprowadzania spalin z produktów spalania muszą być dobrane i zwymiarowane zgodnie z obowiązującymi przepisami w zależności od konkretnej sytuacji w miejscu zainstalowania.

Powinno się wykonać następujące kontrole:

- ♦ System kominacji należy ocenić zgodnie z następującymi normami technicznymi (w stosownych przypadkach): EN 15287-1, EN 15287-2, EN 13063-1, EN 13063-2, EN 1457, EN 1806, EN 1856-1, EN 1856-2 i EN 13384-1;
- ♦ Prawidłowe działanie systemu kominacji należy zweryfikować zgodnie z normą EN 13384-2 w zależności od konkretnej sytuacji w miejscu instalacji;
- ♦ Instalacja hermetycznie zamkniętych urządzeń musi również uwzględniać normy EN 13063-3 i EN 14989-2;
- ♦ W przypadku, gdy z uwagi na wymiary przewiduje się pracę w warunkach wilgoci, zapewnić odpowiedni system do gromadzenia kondensatu i jego odpływu z syfonem.
- ♦ Długość poziomego odcinka musi wynosić minimum, a w każdym razie nie więcej niż 2 metry, przy minimalnym nachyleniu w górę wynoszącym 3%
- ♦ Liczba zmian kierunków łącznie z zastosowaniem elementu w kształcie „T” nie może przekraczać 4.
- ♦ Konieczne jest zapewnienie połączenia „T” z korkiem zbierającym kondensat u podstawy pionowego odcinka.
- ♦ Pionowy kanał może znajdować się wewnątrz lub na zewnątrz budynku. Jeśli kanał dymowy pasuje do istniejącego kominacji, musi on posiadać certyfikat dla paliw stałych.
- ♦ Jeśli kanał dymowy znajduje się na zewnątrz budynku, należy go zawsze zaizolować.
- ♦ kanały dymowe muszą być wyposażone w co najmniej jeden szczelny wylot do ewentualnego próbkowania dymu.
- ♦ Wszystkie odcinki kanału dymowego muszą być kontrolowane.
- ♦ Należy zapewnić otwory inspekcyjne, umożliwiające czyszczenie.

W przypadku korzystania z metalowych rur, należy przestrzegać następujących wymagań (EN 1856-1 i EN1856-2):

- ♦ Kanał dymowy - klasa temperatury (jak podano w karcie technicznej), odporny na zapłon sadzy
- ♦ Kanał dymowy - Klasa temperatury, co najmniej T250, Klasa ciśnienia, P1 (nie podano w karcie danych technicznych)

NASAD KOMINOWY

Nasady kominowe muszą spełniać następujące wymagania:

- ♦ wyjściowy przekrój użytkowy nasady kominowej nie może być mniejszy niż podwojony przekrój kominacji/przewodu z wkładem kominowym, w którym się znajduje;
- ♦ muszą być wykonane tak, aby uniemożliwić przedostawanie się deszczu, śniegu do kominacji/systemu z wkładem kominowym;
- ♦ muszą być wykonane tak, aby w przypadku wiatru wiejącego z każdej strony i pod jakimkolwiek kątem, zapewnić odprowadzanie produktów spalania;

INSTALACJA HERMETYCZNA

Generator jest produktem całkowicie hermetycznym względem środowiska, w którym jest instalowany, co oznacza, że idealnie nadaje się do domów pasywnych, jeśli zostanie zainstalowany hermetycznie.

POWIETRZE DO SPALANIA

Aby zapewnić szczelność instalacji, przewód doprowadzający powietrze do spalania musi być podłączony bezpośrednio na zewnątrz za pomocą odpowiednich wodoszczelnych rur i złączek. Poniższa tabela przedstawia maksymalną dopuszczalną długość przewodu doprowadzającego powietrze do spalania dla różnych konfiguracji instalacji.

Tabela ta obowiązuje tylko dla konfiguracji „a” i „b”.

Nie należy używać „c”, „d”, „e” ani „f” w przypadku instalacji współosiowych, ponieważ maksymalna długość jest bezpośrednio wskazana na rysunkach referencyjnych.

ŚREDNICA WEWNĘTRZNA RURY (mm)	TYP RURY	KRZYWA N 90°	MAKSYMALNA DŁUGOŚĆ RURY (m)
ø 48	Tylko rury gładkie (PCW, stal nierdzewna, aluminium, stal ocynkowana)	0	2,5
		1	2
		2	1,5
ø 60	Tylko rury gładkie (PCW, stal nierdzewna, aluminium, stal ocynkowana)	0	5
		1	4
		2	3
ø 80	Tylko rury gładkie (PCW, stal nierdzewna, aluminium, stal ocynkowana)	0	10
		1	8
		2	6

SYSTEM ODDYMIANIA

PRZYKŁAD INSTALACJI

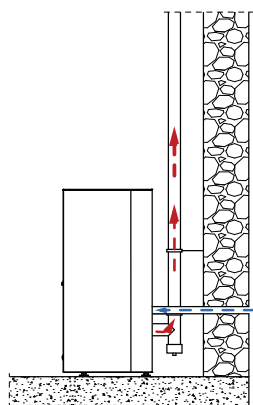

Typ instalacji „a”*

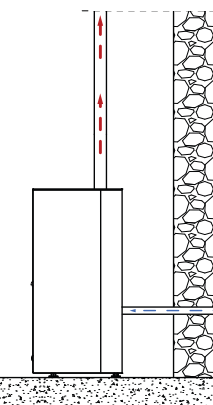
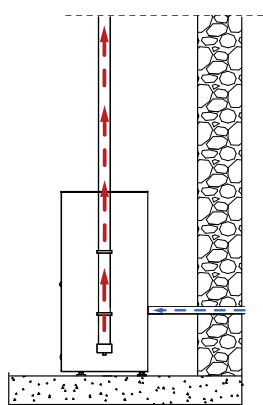

Typ instalacji „b”*

Rury współosiowe Ø 80-130

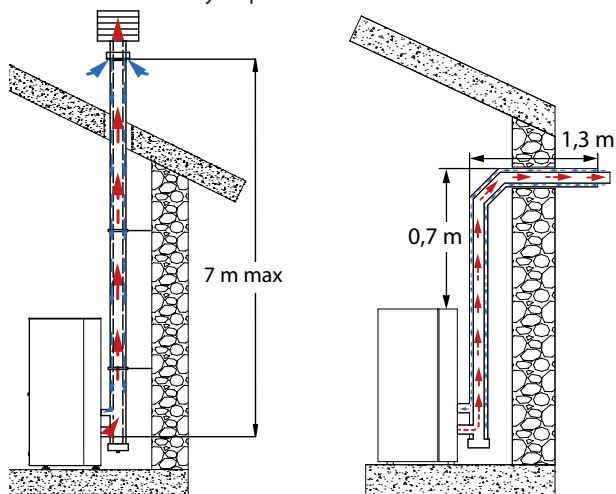

Instalacja współosiowa typu „c” i „d” (w stosownych przypadkach) *

Rury współosiowe Ø 80-130

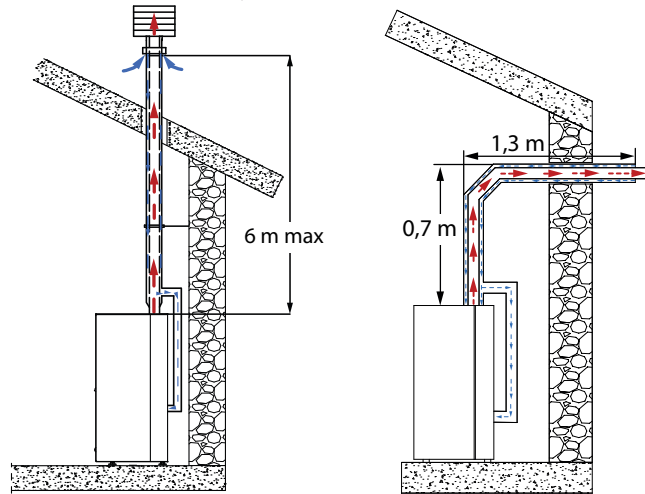

Instalacja współosiowa typu „e” i „f” z akcesoriami (jeśli są dołączone) *

* Ostrzeżenie: przed zainstalowaniem urządzenia należy sprawdzić, czy system jest zgodny ze wszystkimi przepisami krajowymi, regionalnymi, prowincjonalnymi i miejskimi obowiązującymi w kraju instalacji, a także z instrukcjami i specyfikacjami podanymi w niniejszej instrukcji.

SZCZEGÓŁY LUISELLA 5.0 MAXI

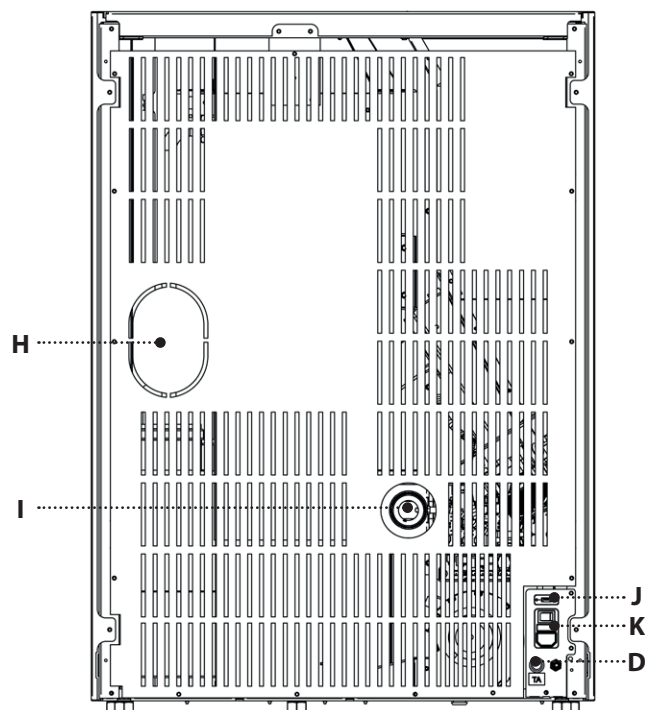
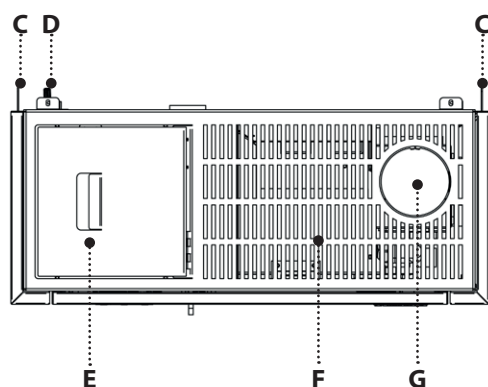
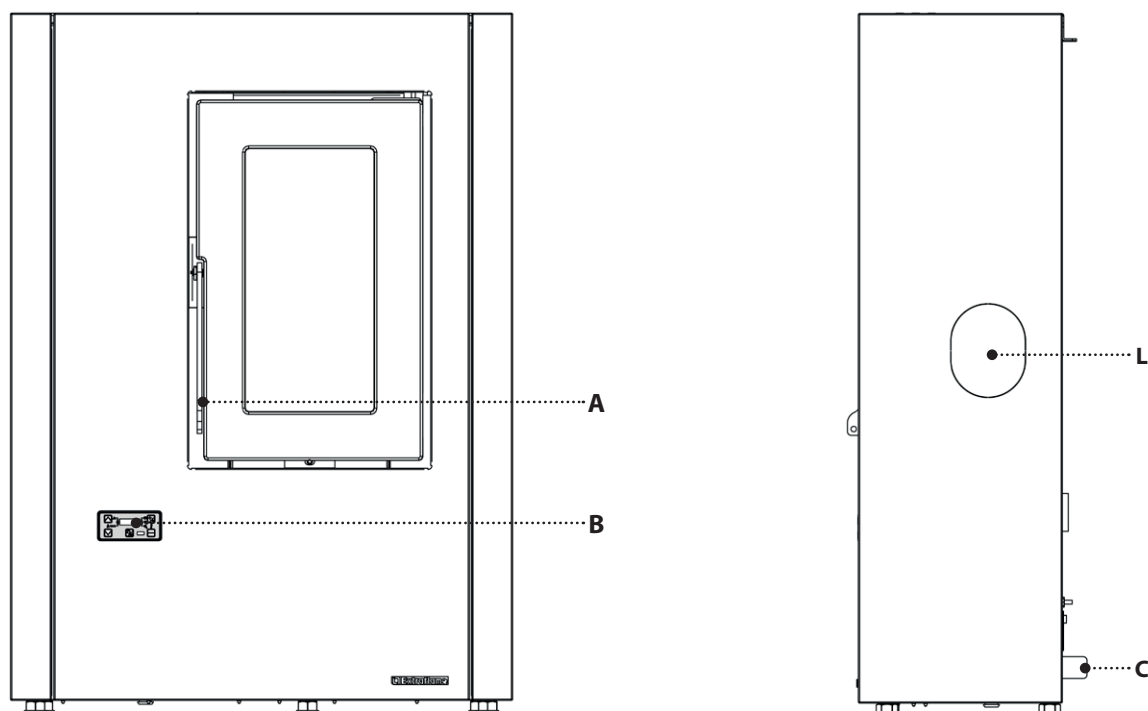

A	Dostęp do komory spalania	E	Zasobnik na pellet z zamknięciem dociskowym	I	Wlot powietrza spalania
B	Wyświetlacz	F	Wylot powietrza do otoczenia	j	Wejście szeregowo
C	Część odległościowa	G	Górny wylot spalin	K	On/Off - Bezpiecznik - Zasilanie 230V
D	Sonda otoczenia	H	Wylot spalin tylny	L	Boczny wylot dymu

CZĘŚCI ODLEGŁOŚCIOWE

W tylnej części maszyny znajdują się 2 części odległościowe, które ograniczają minimalną odległość, którą należy zachować od wszelkiej tylnej podpory.

Nie wolno usuwać elementów odległościowych.

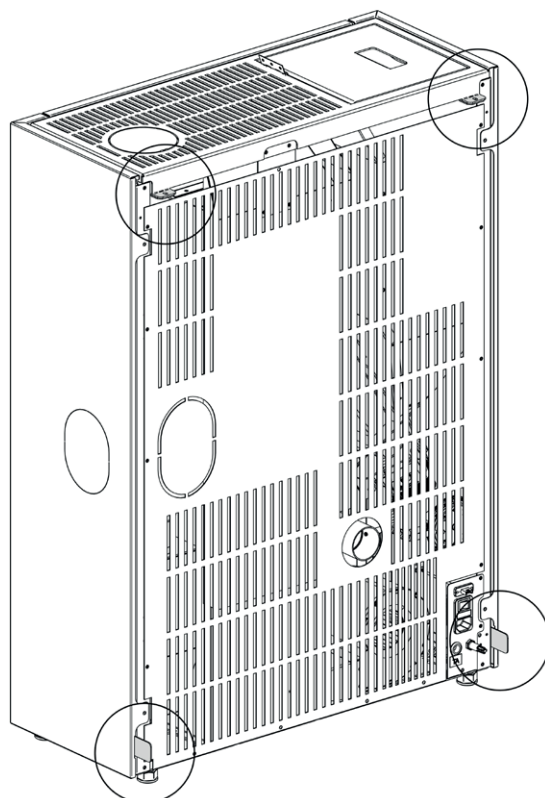

BEZPIECZNIK

W przypadku braku zasilania, powinno się zlecić wykwalifikowanemu technikowi przeprowadzenie kontroli stanu bezpiecznika.

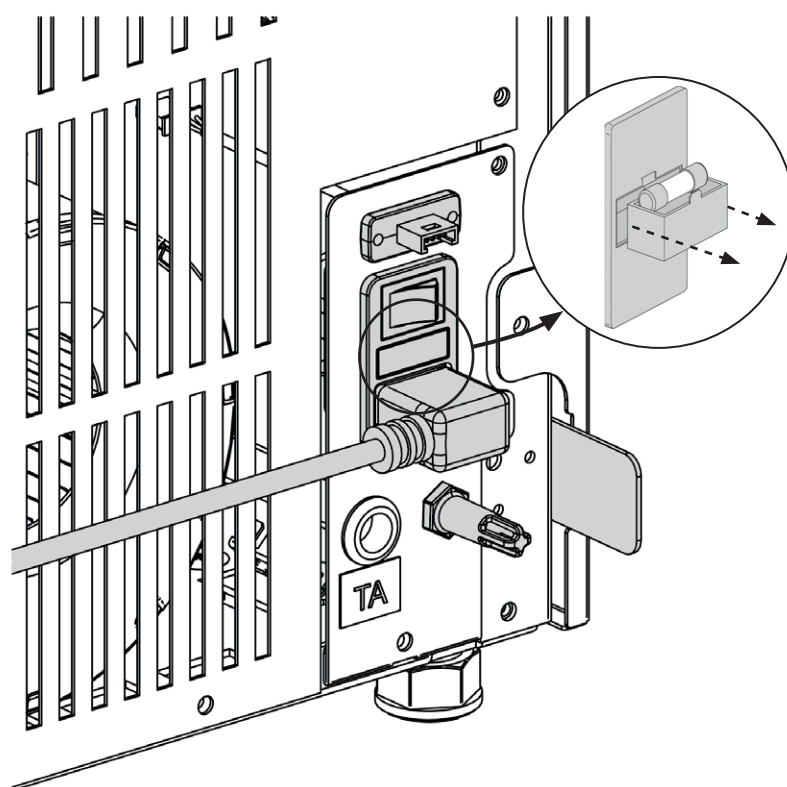

MONTAŻ ODDYMIACZY

WYLOT DYMU

Generator jest przeznaczony do górnego, bocznego lub tylnego wylotu spalin.

W zależności od potrzeb, montaż można wykonać od góry, z boku lub z tyłu za pomocą opcjonalnych akcesoriów (przedłużka lub kolanko 90°).

Możliwy jest również montaż współosiowy od góry za pomocą zestawu akcesoriów współosiowych.

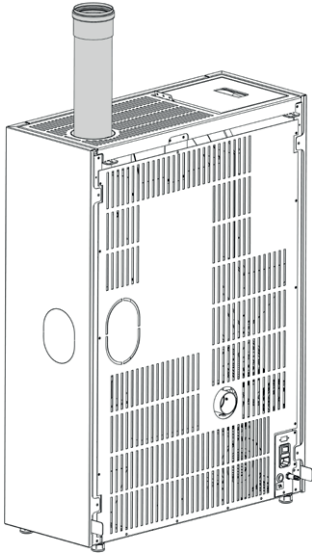
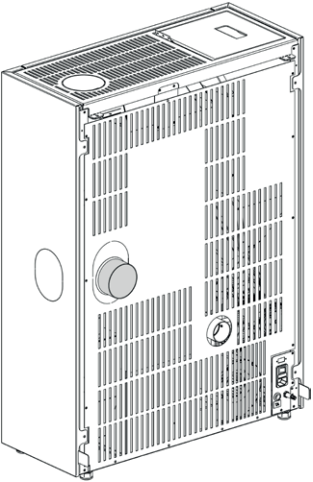
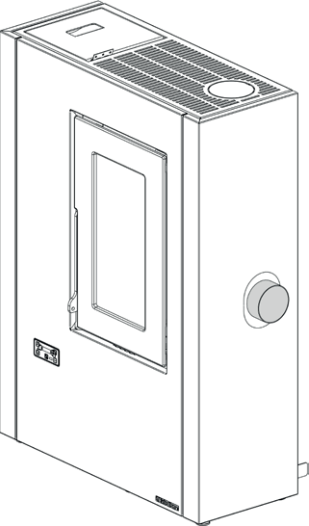
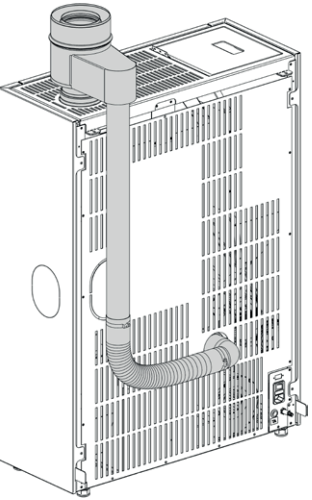
			
<p>AKCESORIA OPCJONALNE (przedłużenie) GÓRNY WYLOT DYMU</p>	<p>AKCESORIA OPCJONALNE (zagięcie 90°) TYLNY WYLOT KOMINOWY</p>	<p>AKCESORIA OPCJONALNE (WYGIĘCIE 90°) BOCZNY WYLOT KOMINOWY</p>	<p>AKCESORIA OPCJONALNE (ZESTAW WSPÓŁOSIOWY) GÓRNY WYLOT DYMU WSPÓŁOSIOWY*</p>



MONTAŻ GÓRNEGO, BOCZNEGO, TYLNEGO LUB WSPÓŁOSIOWEGO WYLOTU DYMU MUSI ZOSTAĆ WYKONANY PRZEZ WYKWALIFIKOWANY PERSONEL I/LUB ASYSTENT TECHNICZNY PRODUCENTA.

AKCESORIA OPCJONALNE

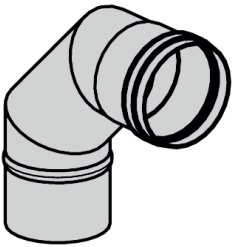
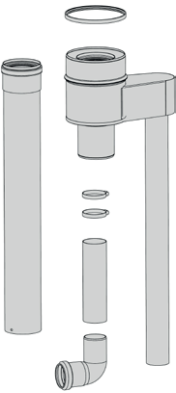
		
<p>AKCESORIA OPCJONALNE (przedłużenie) GÓRNY WYLOT DYMU</p>	<p>AKCESORIA OPCJONALNE (wygięcie 90°) TYLNY/BOCZNY WYLOT DYMU</p>	<p>AKCESORIA OPCJONALNE (ZESTAW KONCENTRYCZNY) GÓRNY WYLOT SPALIN KONCENTRYCZNY*</p> <p>UWAGA: MONTAŻ ZESTAWU KONCENTRYCZNEGO ZWIĘKSZA GŁĘBOKOŚĆ URZĄDZENIA. WYMIARY CAŁKOWITE WYNOSZĄ: LxHxP 639x892x349 mm</p>

* Ostrzeżenie: przed zainstalowaniem urządzenia należy sprawdzić, czy system jest zgodny ze wszystkimi przepisami krajowymi, regionalnymi, prowincjonalnymi i miejskimi obowiązującymi w kraju instalacji, a także z instrukcjami i specyfikacjami podanymi w niniejszej instrukcji.





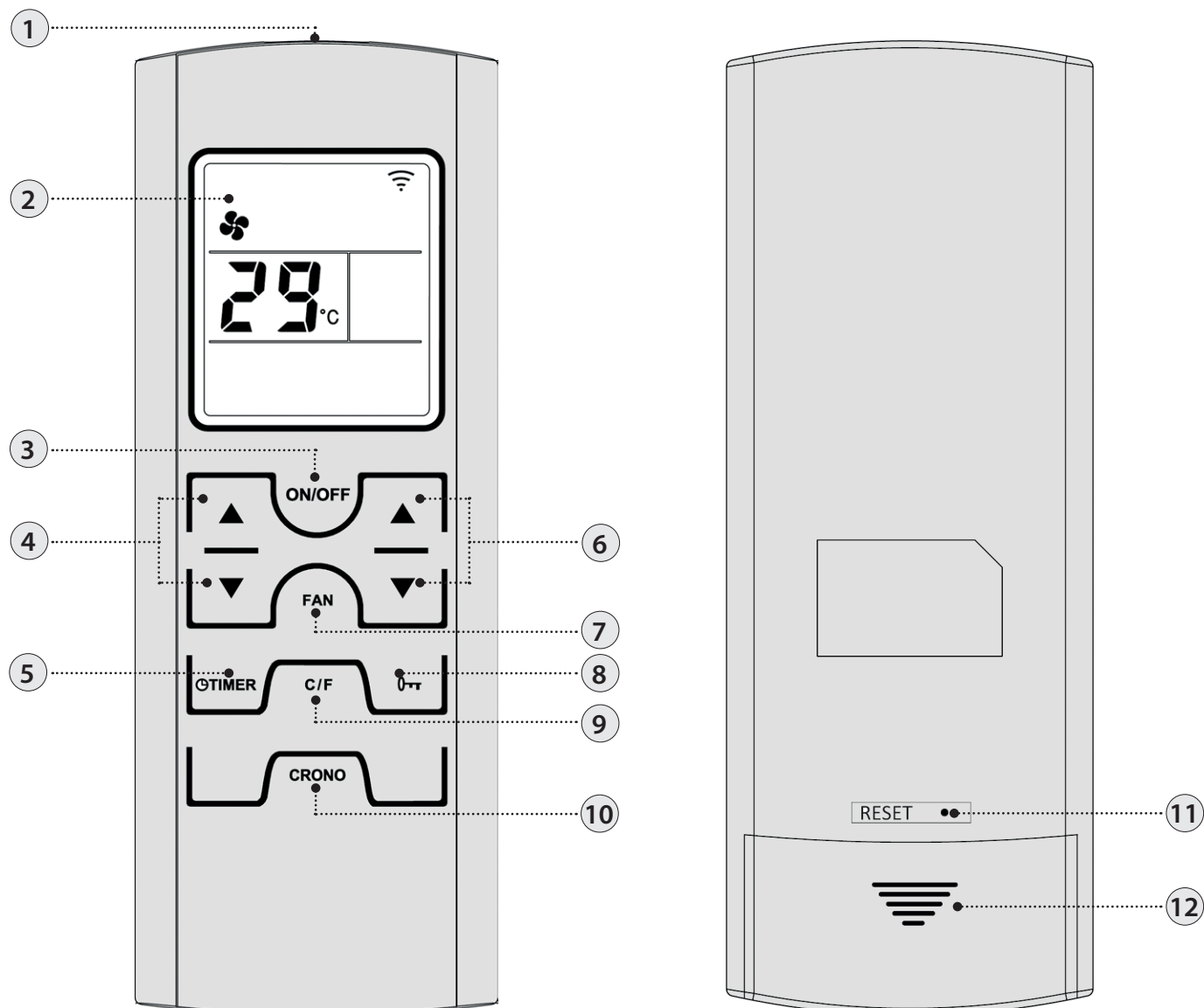

PILOT ZDALNEGO STEROWANIA

Za pomocą pilota zdalnego sterowania można wyregulować główne funkcje pieca.



1	Nadajnik	7	Wybór prędkości powietrza
2	Wyświetlacz	8	Blokada klawiatury
3	Wył./Wł. pieca (przytrzymać wciśnięty przez 3 sekundy)	9	Stopnie Celsjusza / Fahrenheita
4	Set mocy	10	Wciskając przycisk jeden raz można aktywować lub dezaktywować chrono
5	Ustawienie opóźnionego wyłączenia Przycisk pozwala na opóźnienie wyłączenia poprzez zaprogramowanie opóźnienia. Na przykład, ustawiając wyłączenie za godzinę, piec wyłączy się automatycznie wyłączy się po upływie ustawionego czasu	11	Reset
6	Ustawienia temperatury otoczenia	12	Miejsce na baterie

IKONY PILOTA ZDALNEGO STEROWANIA

	Wybrana prędkość wentylacji: Migająca: zmniejszona prędkość Włączona na stałe: normalna prędkość		Aktywacja chrono Kontrolka zapalona = aktywny Kontrolka zgaszona = nieaktywny
OFF TIME 	Ustawione opóźnienie wyłączenia		Wskazuje odbiór sygnału radiowego Zapalona = podczas połączenia radiowego Zgaszona = brak połączenia radiowego
	Rozładowana bateria		Przyciski zablokowane
	Ustawiony poziom mocy. Poziom mocy jest wyświetlany, zamiast ustawienia temperatury otoczenia, przez 3 sekundy po naciśnięciu jednego z przycisków set mocy (4).		

WKŁADANIE BATERII

Zdjąć tylną pokrywę komory baterii, przesuwaną ją w dół. Włożyć 2 baterie AAA.

Włożyć baterie zgodnie z symbolami (+) i (-).
Zamknąć pokrywę komory baterii.

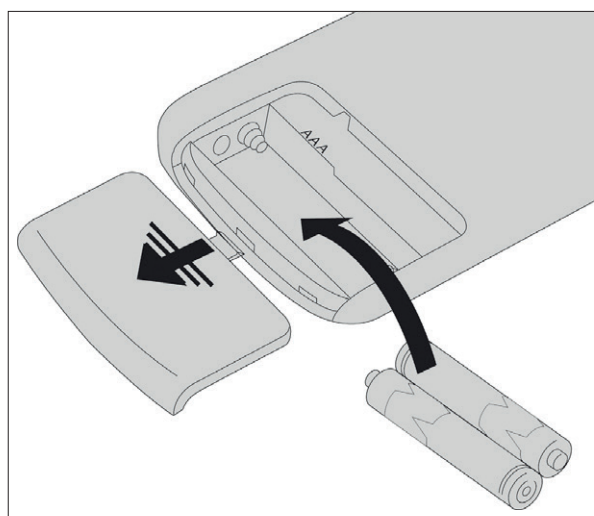

JEŻELI PILOT ZDALNEGO STEROWANIA JEST WYŁĄCZONY Z POWODU BRAKU BATERII, MOŻNA STEROWAĆ PIECEM ZA POMOCĄ PANELA STEROWNICZEGO ZNAJDUJĄCEGO SIĘ NA JEGO GÓRNEJ CZĘŚCI PIECA. PODCZAS WYMIANY BATERII NALEŻY ZWRÓCIĆ UWAGĘ NA BIEGUNOWOŚĆ ZGODNIE Z SYMBOLAMI WEWNĄTRZ KOMORY PILOTA.



Szanuj środowisko!

Stosowane baterie zawierają szkodliwe dla środowiska metale i dlatego należy je usuwać oddzielnie, do odpowiednich pojemników.

WSKAZÓWKI I ŚRODKI OSTROŻNOŚCI DOTYCZĄCE KORZYSTANIA Z PILOTA ZDALNEGO STEROWANIA

- Jeśli pilot nie będzie używany przez dłuższy czas, należy wyjąć z niego baterie.
- Podczas używania skierować go w stronę odbiornika sygnału w piecu.
- Z pilotem należy obchodzić się ostrożnie. Gdy nie jest używany, umieścić go w specjalnej, standardowo dostarczanej podstawie.
- Nie pozostawiać pilota zdalnego sterowania w miejscu narażonym na bezpośrednie działanie promieni słonecznych lub w pobliżu źródła ciepła.
- Na jakość sygnału mogą wpływać inne źródła podczerwieni.

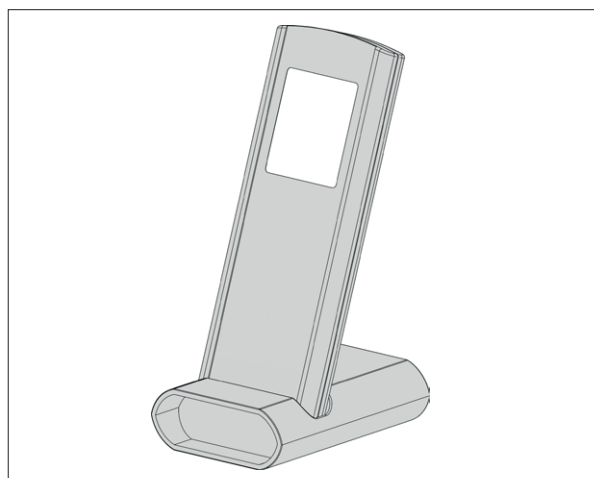

PILOT ZDALNEGO STEROWANIA POSIADA PODŚWIETLANY WYŚWIETLACZ LCD. CZAS TRWANIA PODŚWIETLENIA WYNOŚI 20 SEKUND OD OSTATNIEGO WCIŚNIĘCIA KLAWISZA. WYŚWIETLACZ WYŁĄCZY SIĘ PO PEWNYM CZASIE, ABY ZMNIJSZYĆ ZUŻYCIE BATERII (TRYB OSZCZĘDZANIA ENERGII). FUNKCJE PILOTA ZDALNEGO STEROWANIA ZOSTANĄ PONOWNIE AKTYWOWANE PO WYJĘCIU PILOTA Z PODSTAWY LUB PO DŁUGIM NACIŚNIĘCIU PRZYCISKU.

WYŚWIETLACZ I OPIS PODSTAWOWYCH POLECEŃ I SYMBOLI

1	PRZYCISK ON/OFF
2	ZWIĘKSZENIE SET MOCY
3	ZMNIJSZENIE SET POTENZA
4	ZMNIJSZENIE SET TERMOSTATU
5	ZWIĘKSZENIE SET TERMOSTATU

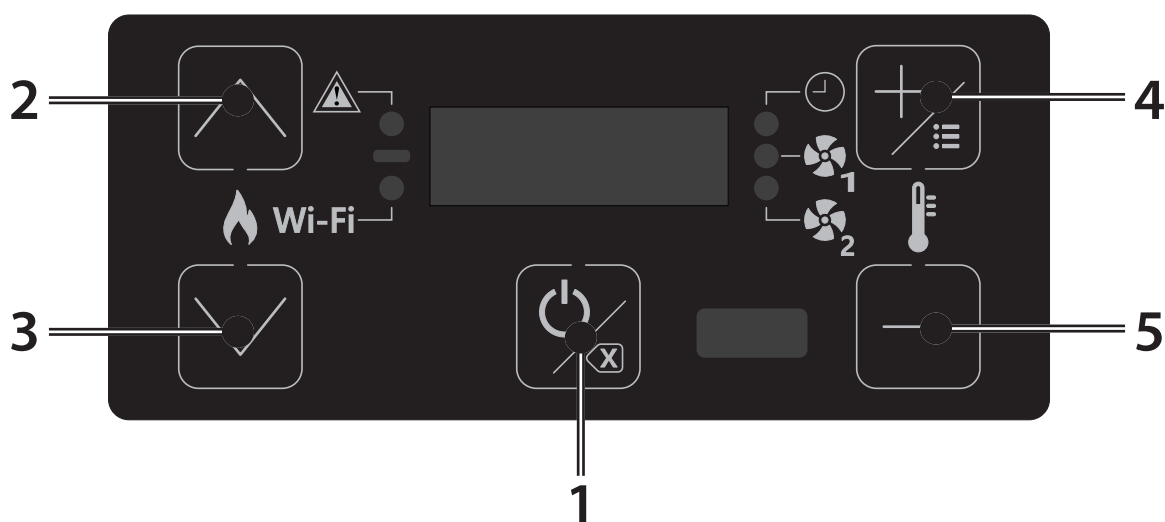

OPIS IKON WYŚWIETLACZA

	Oznacza pojawienie się alarmu. Włączona: oznacza pojawienie alarmu Wyłączona: oznacza brak alarmów Migająca: drzwiczki paleniska lub otwarty zasobnik na pellet
	Wskazuje stan set temperatury Led włączona: piec osiąga ustaloną temperaturę. (temperatura otoczenia jest jeszcze niższa od temperatury ustawionej) Led wyłączona: piec osiągnął ustaloną temperaturę
	Wskazuje stan komunikacji Wi-Fi. Patrz rozdział Wi-Fi
	Wskazuje funkcję programowania tygodniowego Kontrolka włączona = aktywne zaprogramowanie tygodniowe Kontrolka wyłączona = nieaktywne zaprogramowanie tygodniowe. Kontrolka migająca = aktywna funkcja „wyłączenie opóźnione”
	Wskazuje stan silnika obwodowego Kontrolka wyłączona: silnik nieaktywny Kontrolka włączona: silnik aktywny
	Nie używana

MENU GŁÓWNE

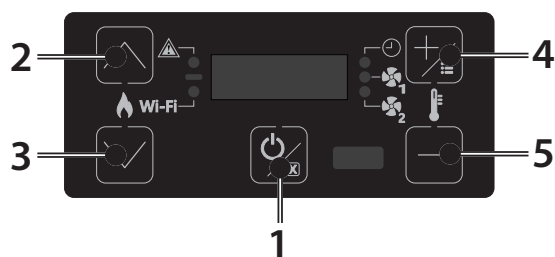

1	PRZYCISK ON/OFF - WYJDŹ Z MENU
2	PRZEWINIĘCIE DO GÓRY - POTWIERDZENIE
3	PRZEWINIĘCIE NA DÓŁ
4	DŁUŻSZE WCIŚNIĘCIE POZWALA NA WEJŚCIE DO MENU - DOSTĘP DO WYBRANEGO MENU - ZWIĘKSZENIE WARTOŚCI
5	ZMNIJSZENIE WARTOŚCI

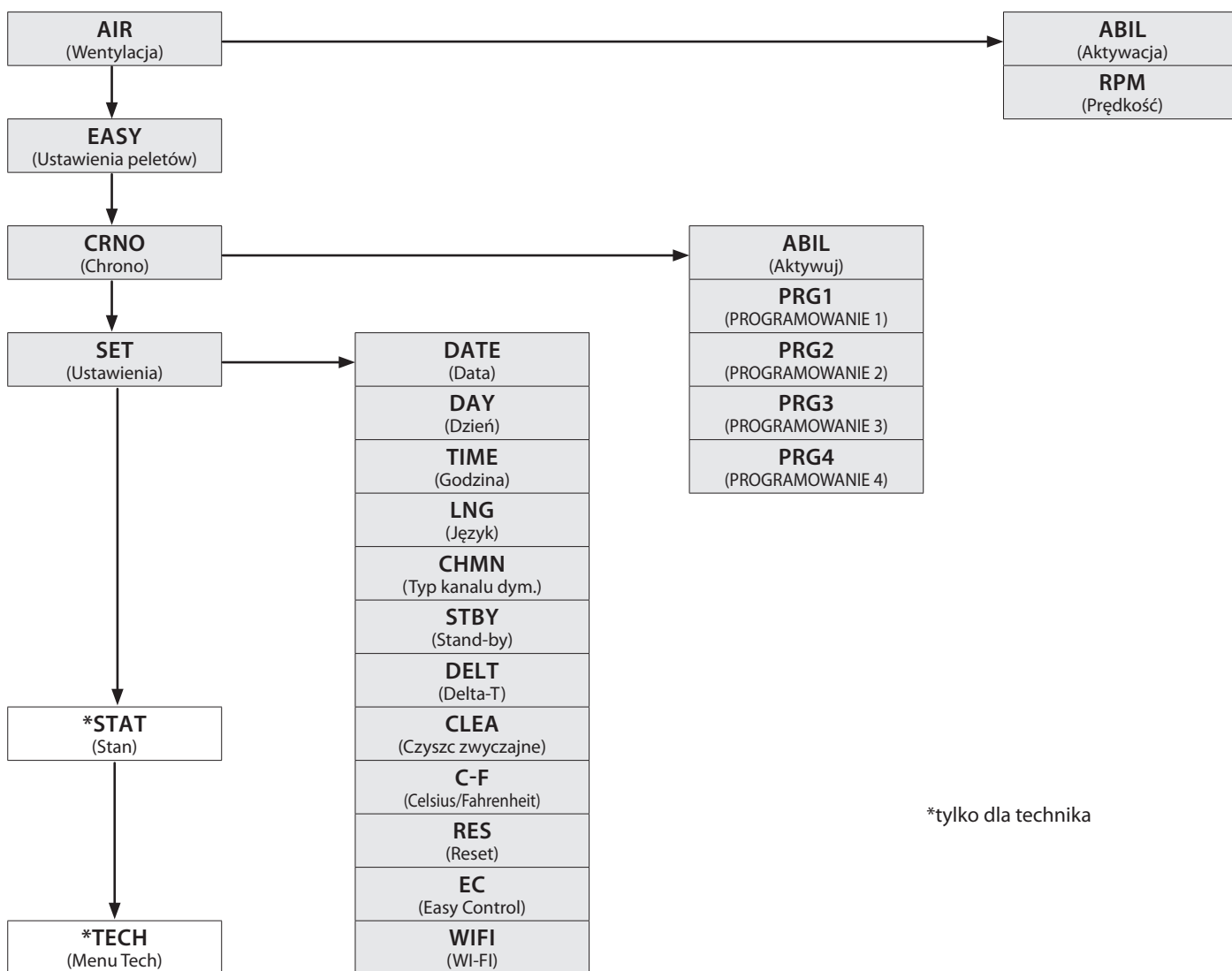

*tylko dla technika

OSTRZEŻENIA OGÓLNE

Porady, do których należy się zastosować podczas pierwszych uruchomień produktu:

Podczas pierwszych godzin działania, może się pojawiać dym i charakterystyczny zapach; wynika to z normalnego procesu „docierania”. Podczas takiego procesu, którego czas trwania zależy od rodzaju produktu, zaleca się:

- Dobrze wietrzyć lokal
- Usunąć wszelkie elementy majoliki lub kamienia naturalnego, jeżeli obecne, z górnej części produktu
- Uaktywnić produkt na maksymalnej mocy i z maksymalną temperaturą
- Unikać długotrwałego przebywania w pomieszczeniu
- Nie dotykać powierzchni produktu

Uwagi:

Proces zakończy się po kilku cyklach nagrzewania/chłodzenia.

Do spalania nie używać elementów lub substancji innych niż wskazano w niniejszej instrukcji.

Przed włączeniem produktu, koniecznie przeprowadzić następujące kontrole:

- Jeżeli przewidziano podłączenie do instalacji hydraulicznej, musi być ona kompletna i działać prawidłowo, zgodnie z zaleceniami wskazanymi w instrukcji produktu i z obowiązującymi przepisami.
- Zasobnik na pelety musi być całkowicie załadowany
- Komora spalania i palenisko muszą być czyste
- Sprawdzić hermetyczne zamknięcie drzwiczek, szuflady na popiół i zasobnika na pelety (w przypadku wersji hermetycznej), które muszą być zamknięte i pozbawione wszelkich ciał obcych w pobliżu uszczelnień.
- Sprawdzić, czy kabel zasilający jest poprawnie podłączony
- Wyłącznik (jeżeli obecny) musi być ustawiony na pozycji „1”.

USTAWIENIA DO PIERWSZEGO WŁĄCZENIA

Po podłączeniu kabla zasilającego na tylnej części pieca, ustawić wyłącznik, również znajdujący się z tyłu, na pozycji (I). Znajdujący się z tyłu wyłącznik służy do włączenia napięcia na karcie pieca. Piec zostaje wyłączony, a na panelu pojawia się pierwsze okno z napisem OFF.

DATE (DATA)

To menu pozwala na ustawienie daty.

PROCEDURA POLECEŃ

- ♦ Wcisnąć na dłuższą chwilę przycisk 4.
- ♦ Wcisnąć przycisk 3 do momentu pojawienia się **SET** i wejść przyciskiem 4.
- ♦ Wcisnąć przycisk 3 do momentu pojawienia się **DATE** i wejść przyciskiem 4.
- ♦ Używać przycisków 2 i 3, aby wybrać pozycję **DAY**, **MNTH** lub **YEAR** w celu ustawienia dnia, miesiąca i roku.
- ♦ Wejść przyciskiem 4.
- ♦ Zmienić za pomocą przycisków 4 i 5 i potwierdzić przyciskiem 2
- ♦ Kilkakrotnie wcisnąć przycisk 1, aby wyjść z menu.

DAY (DZIEŃ)

W tym menu można ustawić dzień. (**DAY1** = poniedziałek - **DAY7** = Niedziela)

PROCEDURA POLECEŃ

- ♦ Wcisnąć na dłuższą chwilę przycisk 4.
- ♦ Wcisnąć przycisk 3 do momentu pojawienia się **SET** i wejść przyciskiem 4.
- ♦ Wcisnąć przycisk 3 do momentu pojawienia się **DAY** i wejść przyciskiem 4.
- ♦ Za pomocą przycisków 4-5 ustawić dzień i potwierdzić przycisk 2.
- ♦ Kilkakrotnie wcisnąć przycisk 1, aby wyjść z menu.

TIME (GODZINA)

W tym menu można ustawić godzinę.

PROCEDURA POLECEŃ

- ♦ Wcisnąć na dłuższą chwilę przycisk 4.
- ♦ Wcisnąć przycisk 3 do momentu pojawienia się **SET** i wejść przyciskiem 4.
- ♦ Wcisnąć przycisk 3 do momentu pojawienia się **TIME** i wejść przyciskiem 4.
- ♦ Przyciskami 2 i 3 wybrać **hour** lub **MIN**, aby ustawić kolejno godziny i minuty
- ♦ Przycisk 4 aby wejść, 4 i 5 w celu dokonania zmiany, 2 aby zapisać
- ♦ Kilkakrotnie wcisnąć przycisk 1, aby wyjść z menu.

LNG (JĘZYK)

To menu pozwala na ustawienie żądanego języka. Możliwe do wyboru języki to: **Włoski** - **Angielski** - **Niemiecki** - **Francuski** - **Hiszpański** - **Portugalski** - **Duński** - **Estoński** - **Chorwacki** - **Słoweński** - **Holenderski** - **Polski** - **Czeski**.

PROCEDURA POLECEŃ

- ♦ Wcisnąć na dłuższą chwilę przycisk 4.
- ♦ Wcisnąć przycisk 3 do momentu pojawienia się **SET** i wejść przyciskiem 4.
- ♦ Wcisnąć przycisk 3 do momentu pojawienia się **LNG** i wejść przyciskiem 4.
- ♦ Za pomocą przycisków 4-5 ustawić język i potwierdzić przyciskiem 2.
- ♦ Kilkakrotnie wcisnąć przycisk 1, aby wyjść z menu.

CHMN (TYP KANAŁU DYM.)

To menu umożliwia wskazanie typu instalacji zastosowanej dla urządzenia. Dostępne opcje to:

- ♦ „**STANDARD**” do instalacji z oddzielnym wylotem spalin i wlotem powietrza do spalania.
- ♦ „**WSPÓŁSIOWY**” do instalacji ze współsiowym wylotem spalin i wlotem powietrza do spalania.

PROCEDURA POLECEŃ

- ♦ Wcisnąć przycisk 4.
- ♦ Wcisnąć przycisk 3 do momentu pojawienia się **SET** i wejść przyciskiem 4.
- ♦ Wcisnąć przycisk 3 do momentu pojawienia się **CHMN** i potwierdzić przyciskiem 4.
- ♦ Wybrać **STANDARD/ WSPÓŁSIOWY** za pomocą przycisku 4 lub 5.
- ♦ Wcisnąć przycisk 2, aby potwierdzić i przycisk 1, aby wrócić do poprzednich menu stanu początkowego.

C-F (CELSJUSZA/FAHRENHEITA)

Takie menu umożliwia ustawienie żądanej jednostki miary. „C” Stopień Celsjusza (°C) - „F” stopień Fahrenheita (°F)

PROCEDURA POLECEŃ

- ♦ Wcisnąć na dłuższą chwilę przycisk 4.
- ♦ Wcisnąć przycisk 3 do momentu pojawienia się **SET** i wejść przyciskiem 4.
- ♦ Wcisnąć przycisk 3, aż do **C-F** i wejść przyciskiem 4.
- ♦ Za pomocą przycisków 4-5 ustawić jednostkę miary i potwierdzić przyciskiem 2.
- ♦ Kilkakrotnie wcisnąć przycisk 1, aby wyjść z menu.

FUNKCJONOWANIE I LOGIKA

IGNITION (WŁĄCZENIE)

Po sprawdzeniu wymienionych wyżej punktów, wcisnąć przycisk 1 na trzy sekundy w celu włączenia pieca. Na etap włączenia jest do dyspozycji 15 minut, w ciągu których następuje sprawdzenie obecności płomienia. Po osiągnięciu temperatury kontrolnej, piec przerywa etap włączenia i przechodzi do PREPARATION (PRZYGOTOWYWANIE).

PREPARATION (PRZYGOTOWYWANIE)

Na etapie przygotowania piec stabilizuje spalanie, stopniowo je zwiększając, aby następnie uruchomić wentylację i przejść do trybu WORK (PRACA).

WORK (PRACA)

Na etapie pracy, piec ustawia się w Set Power (Ust. Mocy) określonym przez użytkownika, nagrzewając otoczenie, aż do osiągnięcia SET thermostat (Ust. termostatu). Patrz dalej.

SET THERMOSTAT (UST. TERMOSTATU)

Set termostatu otoczenia jest ustawiany za pomocą przycisków 4 i 5, na LOU - 7°C - 37°C - HOT. Jeżeli wartość zawiera się w przedziale od 07°C do 37°C, piec kontroluje temperaturę otoczenia za pomocą sondy znajdującej się na urządzeniu. Po osiągnięciu ustawionej temperatury, piec automatycznie zwiększa moc gwarantując idealny komfort i redukując zużycie pelletu: taki proces nazywa się „modulacją”.

LOU - HOT (TEMPERATURA MIN.-MAKS.)

W przypadku gdy Set Termostatu jest ustawiony na „LOU” (set poniżej progu 7°C) kontrolę temperatury wykonuje styk termostatu dodatkowego, ignorując sondę temperatury zamontowaną na urządzeniu.

Jeżeli styk jest otwarty (zaspokojony), to piec ustawia się na minimum.

Jeżeli styk jest zamknięty (żądanie), to piec działa zawsze na ustawionej mocy.

Jeżeli piec jest ustawiony na „HOT” (set powyżej 37°C) działa zawsze i wyłącznie na ustawionej mocy, ignorując styk zewnętrzny i sondę temperatury.

SET POWER (UST. MOCY)

Set Power (Ust. Mocy) posiada 5 poziomów działania. Moc można zmienić za pomocą przycisków 2 lub 3.

Moc 1 = minimalny poziom - Moc 5 = maksymalny poziom.

Zmiana jest zapisywana po wyjściu za pomocą przycisku 1.

Aby ustawić moc 1 należy przytrzymać przycisk 3 przez 3 sekundy.

AUTO BLOW (AUTOMATYCZNY PODMUCH)

Podczas etapu pracy i w regularnych odstępach czasu, piec przeprowadza czyszczenie paleniska nazywane „AUTO BLOW” (Automatyczny podmuch).

Aktywacja takiej funkcji jest wskazywana na wyświetlaczu za pomocą odpowiedniego komunikatu. Podczas „AUTO BLOW” (Automatyczny podmuch) następuje zwolnienie ładowania pelletu i zwiększenie obrotów silnika spalin.

Po zakończeniu procesu czyszczenia, piec powróci do pracy w normalnych warunkach roboczych.

SWITCH-OFF (WYŁĄCZENIE)

Nacisnąć na przycisk 1 i przytrzymać przez trzy sekundy.

Po wykonaniu takiej czynności, urządzenie automatycznie przechodzi do etapu wyłączenia, blokując ładowanie pelletu.

Silnik zasysania spalin i silnik wentylacji gorącego powietrza pozostają włączone do momentu, dopóki temperatura pieca nie spadnie poniżej progu bezpieczeństwa.

RE-IGNITION (PONOWNE WŁĄCZENIE)

Ponowne włączenie pieca jest możliwe tylko wtedy, gdy temperatura spalin jest niższa od ustalonego progu i po upływie minimalnego czasu bezpieczeństwa.



DO ZAPALANIA NIE UŻYWAĆ PŁYNÓW ŁATWOPALNYCH!

NA ETAPIE NAPEŁNIANIA NIE DOPROWADZAĆ DO KONTAKTU WORKA Z PELLETEM Z GORĄCYM PIECEM!

W PRZYPADKU POWTARZAJĄCYCH SIĘ NIEUDANYCH WŁĄCZEŃ, SKONTAKTOWAĆ SIĘ Z UPOWAŻNIONYM TECHNIKIEM.



**ZABRANIA SIĘ UŻYTKOWANIA URZĄDZENIA BEZ PŁYTY OGNIOWEJ (A).
 ICH USUNIĘCIE WPŁYWA NA BEZPIECZEŃSTWO PRODUKTU I DOPROWADZA
 DO NATYCHMIASTOWEJ UTRATY GWARANCJI.
 W PRZYPADKU ZUŻYCIA LUB POGORSZENIA STANU, NALEŻY SIĘ ZWRÓCIĆ
 O WYMIANĘ DO SERWISU OBSŁUGI
 (WYMIANA NIE PODLEGA GWARANCJI, PONIEWAŻ DOTYCZY PRODUKTU
 NARAŻONEGO NA ZUŻYWANIE SIĘ).**

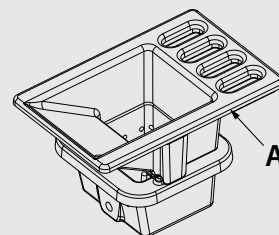

AIR (WENTYLACJA)

Menu umożliwia aktywację/dezaktywację oraz regulację prędkości (-2, -1, 0, +1, +2) wentylatora przedniego.

PROCEDURA POLECEŃ ABIL

- ♦ Wcisnąć na dłuższą chwilę przycisk 4.
- ♦ Wcisnąć przycisk 3 do AIR i wejść przyciskiem 4.
- ♦ Wcisnąć 4, aby wejść do ABIL 4-5 w celu wybrania ON i OFF oraz 2 w celu potwierdzenia.
- ♦ Kilkakrotnie wcisnąć przycisk 1, aby wyjść z menu.

PROCEDURA POLECEŃ RPM

- ♦ Wcisnąć na dłuższą chwilę przycisk 4.
- ♦ Wcisnąć przycisk 3 do AIR i wejść przyciskiem 4.
- ♦ Wcisnąć przycisk 3 do RPM i wejść przyciskiem 4.
- ♦ Ustawić prędkość za pomocą przycisków 4-5 i potwierdzić przyciskiem 2.
- ♦ Kilkakrotnie wcisnąć przycisk 1, aby wyjść z menu.

UWAGA: Urządzenie zostało zaprojektowane w taki sposób, aby zawsze pracować w sposób bezpieczny.

Zmiana poziomu wentylacji przez użytkownika, w niektórych szczególnych przypadkach, może nie mieć zauważalnego wpływu na ustawienia.

EASY (KALIBRACJA PELLETU)

Ciężar objętościowy peletów to stosunek pomiędzy jego ciężarem a objętością. Taki stosunek może ulegać zmianie bez wpływania na jakość peletów. Za pomocą funkcji EASY można zmienić ustawienie ciężaru objętościowego zwiększając lub zmniejszając ustawione wstępnie wartości.

W programie pieca dostępne wartości wynoszą od „- 3” do „+3” i wszystkie piece są ustawiane z idealną wartością, jaką jest 0.

Jeżeli zauważy się nadmierną ilość w palenisku, należy wejść do programu EASY i zmniejszyć wartość do „- 1”; odczekać jeden dzień i jeżeli nastąpi poprawa jeszcze raz, równomiernie zmniejszyć do „- 3”.

Jeżeli natomiast okaże się konieczne zwiększenie ustawienia ciężaru objętościowego peletów, należy przejść z wartości fabrycznej „0” na „+ 1, + 2, + 3”, w zależności od wymogów.

PROCEDURA POLECEŃ

- ♦ Wcisnąć na dłuższą chwilę przycisk 4.
- ♦ Wcisnąć przycisk 3, aż do EASY (USTAWIENIA PELLETU) i wejść przyciskiem 4.
- ♦ Ustawić przyciskami 4-5 i potwierdzić przyciskiem 2.
- ♦ Kilkakrotnie wcisnąć przycisk 1, aby wyjść z menu.

NAGROMADZENIE PELLETU W PALENISKU			NORMALNE FUNKCJONOWANIE	NIEWIELKA ILOŚĆ PELLETU W PALENISKU		
-3	-2	-1	0	+1	+2	+3
TRZECI ZAKRES ZMNIEJSZENIA, JEŻELI PIERWSZE DWA NIE SĄ WYSTARCZAJĄCE	DRUGI ZAKRES ZMNIEJSZENIA, JEŻELI PIERWSZY NIE JEST WYSTARCZAJĄCY	PIERWSZY ZAKRES ZMNIEJSZENIA (PRZETESTOWAĆ PRZEZ 1 DZIEŃ)	IDEALNA WARTOŚĆ USTAWIONA FABRYCZNIE	PIERWSZY ZAKRES ZWIĘKSZENIA	DRUGI ZAKRES ZWIĘKSZENIA, JEŻELI PIERWSZY NIE JEST WYSTARCZAJĄCY	TRZECI ZAKRES ZWIĘKSZENIA, JEŻELI PIERWSZE DWA NIE SĄ WYSTARCZAJĄCE

NB.: W przypadku, gdy takie ustawienia nie rozwiążą problemu nagromadzenia pelletu w palenisku, radzimy skontaktować się z najbliższym centrum serwisowym.

CRNO
(CHRONO)

ABIL
(AKTYWUJ)

Aktywuj/dezaktywuj cały set chrono

∨

PRG1
(PROGRAMOWANIE 1)

ABIL (AKTYWUJ)	On/Off	Aktywuj/dezaktywuj PRG1
STRT (START)	OFF-00:00-23:50	Godzina włączenia PRG1
STOP	OFF-00:00-23:50	Godzina wyłączenia PRG1
DAY1...DAY7 (DZIEŃ1...DZIEŃ7)	On/OFF	Aktywuj/dezaktywuj dni PRG1
TEMP (TEMPERATURA)	LOU - 07- 37 °C - HOT	Set termostatu PRG1
POW (MOC)	1-5	Set mocy PRG1

∨

∨

∨

∨

∨

∨

PRG2
(PROGRAMOWANIE 2)

ABIL (AKTYWUJ)	On/Off	Aktywuj/dezaktywuj PRG2
STRT (START)	OFF-00:00-23:50	Godzina włączenia PRG2
STOP	OFF-00:00-23:50	Godzina wyłączenia PRG2
DAY1...DAY7 (DZIEŃ1...DZIEŃ7)	On/OFF	Aktywuj/dezaktywuj dni PRG2
TEMP (TEMPERATURA)	LOU - 07- 37 °C - HOT	Set termostatu PRG2
POW (MOC)	1-5	Set mocy PRG2

∨

∨

∨

∨

∨

∨

PRG3
(PROGRAMOWANIE 3)

ABIL (AKTYWUJ)	On/Off	Aktywuj/dezaktywuj PRG3
STRT (START)	OFF-00:00-23:50	Godzina włączenia PRG3
STOP	OFF-00:00-23:50	Godzina wyłączenia PRG3
DAY1...DAY7 (DZIEŃ1...DZIEŃ7)	On/OFF	Aktywuj/dezaktywuj dni PRG3
TEMP (TEMPERATURA)	LOU - 07- 37 °C - HOT	Set termostatu PRG3
POW (MOC)	1-5	Set mocy PRG3

∨

∨

∨

∨

∨

∨

PRG4
(PROGRAMOWANIE 4)

ABIL (AKTYWUJ)	On/Off	Aktywuj/dezaktywuj PRG4
STRT (START)	OFF-00:00-23:50	Godzina włączenia PRG4
STOP	OFF-00:00-23:50	Godzina wyłączenia PRG4
DAY1...DAY7 (DZIEŃ1...DZIEŃ7)	On/OFF	Aktywuj/dezaktywuj dni PRG4
TEMP (TEMPERATURA)	LOU - 07- 37 °C - HOT	Set termostatu PRG4
POW (MOC)	1-5	Set mocy PRG4



GDY JEST AKTYWNY PROGRAMATOR TYGODNIOWY, NA WYŚWIETLACZU JEST WŁĄCZONA KONTROLKA.



PRZYKŁAD CHRONO GODZIN/PRZEDZIAŁÓW CZASOWYCH POKRYWAJĄCYCH SIĘ

Przedział czasowy

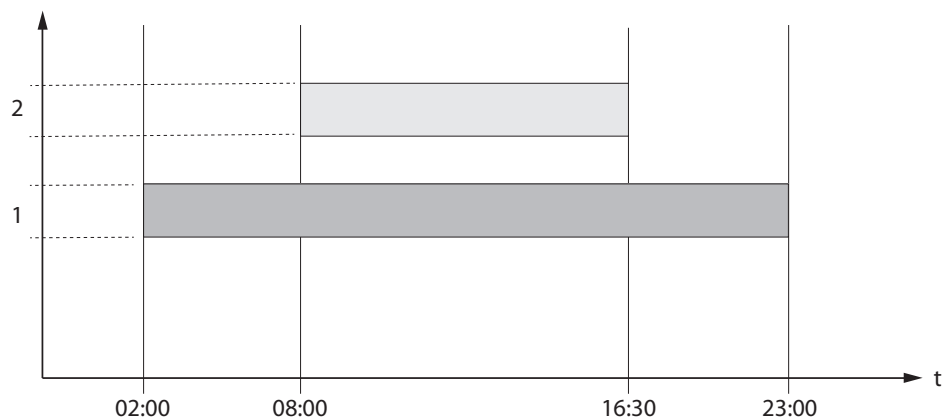

Moc

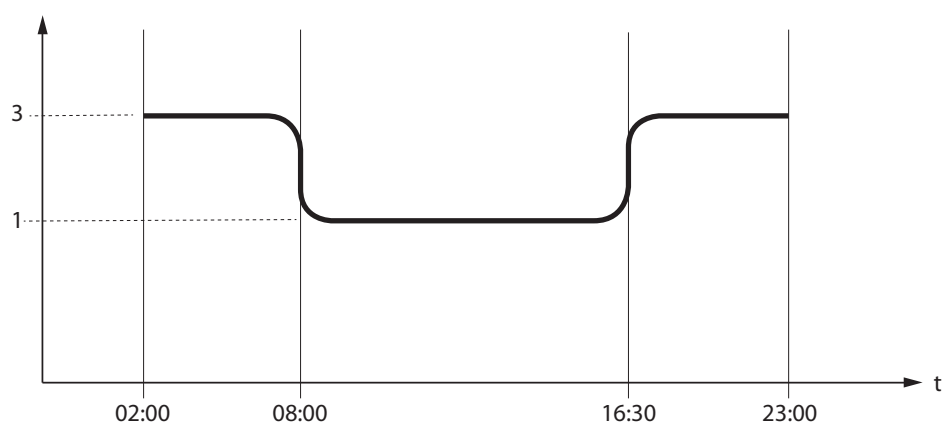

SET temperature

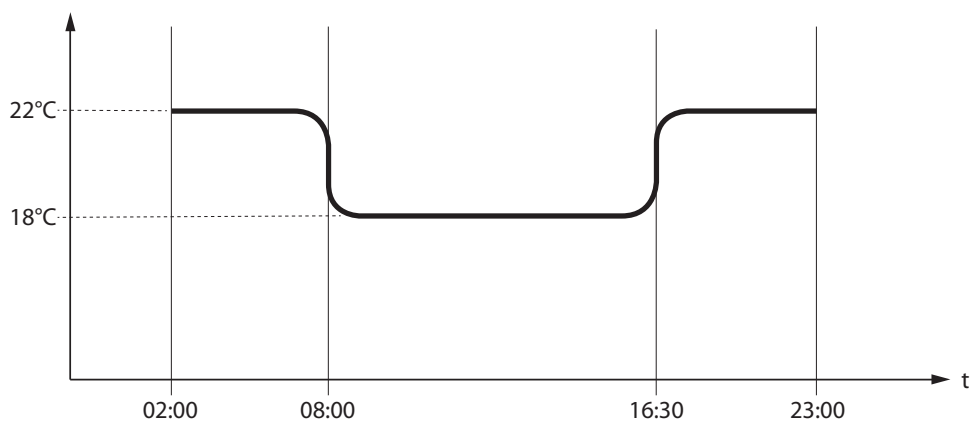

	Przedział 1	start 02:00 stop 23:00	moc 3 - set temp 22°C
	Przedział 2	start 08:00 stop 16:30	moc 1 - set temp 18°C
	działanie pieca		

SET (USTAWIENIA)

- ◆ DATE (DATA)
- ◆ DAY (DZIEŃ)
- ◆ TIME (GODZINA)
- ◆ LNG (JĘZYK)
- ◆ C-F (CELSJUSZA-FAHRENHEITA)

PATRZ ROZDZIAŁ: USTAWIENIA POPRZEDZAJĄCE WŁĄCZANIE.

STBY (STAND-BY)

Funkcja stand-by jest używana tylko, jeżeli chce się uzyskać natychmiastowe wyłączenie pieca zamiast zmiany mocy.

PROCEDURA POLECEŃ

- ◆ Wcisnąć na dłuższą chwilę przycisk 4.
- ◆ Wcisnąć przycisk 3, aż do **SET (USTAWIENIA)** i wejść przyciskiem 4.
- ◆ Wcisnąć przycisk 3, aż do **STBY (STAND-BY)** i wejść przyciskiem 4.
- ◆ Uaktywnić/dezaktywować przyciskami 4-5 i potwierdzić przyciskiem 2.
- ◆ Kilkakrotnie wcisnąć przycisk 1, aby wyjść z menu.

FUNKCJA STBY USTAWIONA NA ON

Jeżeli funkcja Stand-by jest aktywna (ON), jeżeli temperatura otoczenia przekracza wartość **SET THERMOSTAT + DELT (UST. TERMOSTATU + DELTA-T)**, piec ustawia się w stanie wyłączenia, po upływie czasu ustawionego fabrycznie, wyświetlając **STBY (STAND-BY)**.

Gdy temperatura otoczenia jest niższa niż **SET THERMOSTAT - DELT (UST. TERMOSTATU - DELTA-T)** i po ewentualnym czasie chłodzenia, piec ponownie się włącza.

FUNKCJA STBY USTAWIONA NA OFF (USTAWIENIA FABRYCZNE)

Jeżeli funkcja Stand-by nie jest uaktywniona (OFF), jeżeli piec przekracza ustawioną temperaturę otoczenia, ustawia się on na minimum, dokonując modulacji i wyświetlając napis **MODULATION (MODULACJA)**. Gdy temperatura otoczenia jest niższa niż **SET THERMOSTAT (UST. TERMOSTATU)**, piec powraca do pracy na ustawionej mocy wyświetlając napis **WORK (PRACA)**.

DZIAŁANIE Z DODATKOWYM TERMOSTATEM (OPCJA)

FUNKCJA STBY USTAWIONA NA OFF (USTAWIENIA FABRYCZNE)

Jeżeli funkcja Stand-by nie jest uaktywniona (OFF), jeżeli piec przekroczy temperaturę otoczenia ustawioną na dodatkowym termostacie (styk zamknięty), ustawi się on na minimum wyświetlając napis **MODULATION (MODULACJA)**. Gdy temperatura otoczenia jest niższa od ustawionej na dodatkowym termostacie (styk otwarty), piec powróci do pracy z ustawioną mocą, wyświetlając napis **WORK (PRACA)**.

FUNKCJA STBY USTAWIONA NA ON

Gdy funkcja Stand-by jest aktywna (ON), po osiągnięciu temperatury otoczenia ustawionej na dodatkowym termostacie (styk zamknięty), piec ustawi się w stanie wyłączenia po upływie czasu ustawionego fabrycznie, wyświetlając **STBY (STAND-BY)**.

Gdy temperatura otoczenia będzie niższa od ustawionej na dodatkowym termostacie (styk otwarty) i po upływie ewentualnego czasu chłodzenia, piec ponownie się włączy.



DLA ZAGWARANTOWANIA PRAWIDŁOWEGO DZIAŁANIA USTAWIĆ SET TERMOSTATU NA LOU
> PATRZ W ROZDZIALE TERMOSTAT DODATKOWY

DELT (DELTA-T)

Funkcja ta umożliwi ustawienie histerezy do włączenia i wyłączenia pieca, używanej jako zakresu regulacji temperatury otoczenia w przypadku, jeżeli zarządzana przez termostat zewnętrzny. Dokładna temperatura włączenia to **SSET THERMOSTAT + Delta-T (UST. TERMOSTATU + Delta-T)**. Natomiast temperatura wyłączenia to **SET THERMOSTAT + Delta-T (UST. TERMOSTATU + Delta-T)**.

Wartości możliwe dla Delta-T: 0,5 - 5°C

PROCEDURA POLECEŃ

- ◆ Wcisnąć na dłuższą chwilę przycisk 4.
- ◆ Wcisnąć przycisk 3, aż do **SET (USTAWIENIA)** i wejść przyciskiem 4.
- ◆ Wcisnąć przycisk 3, aż do **DELT (DELTA-T)** i wejść przyciskiem 4.
- ◆ Ustawić za pomocą przycisków 4-5 i potwierdzić przyciskiem 2.
- ◆ Kilkakrotnie nacisnąć na przycisk 1, aby potwierdzić i wyjść z menu.

CLEA (CZYSZC ZWYCZAJNE)

Funkcja ta ułatwia normalne czyszczenie komory spalania, aktywując wentylator spalin.

Gdy piec jest zimny i w stanie „OFF”, uaktywń funkcję CLEA.

Pojawi się komunikat „CZYSZC ZWYCZAJNE - WYKONAJ CZYSZCZENIE”.

Otworzyć drzwiczki pożarowe i, za pomocą dołączonego pogrzebacza, wyczyścić komorę spalania.

Po zakończeniu czyszczenia zamknąć drzwiczki i zakończyć funkcję, wciskając przycisk 1 WLACZONY/WYLACZONY.

PROCEDURA POLECEŃ

- ♦ Wcisnąć na dłuższą chwilę przycisk 4.
- ♦ Wcisnąć przycisk 3 do SET i wejść przyciskiem 4
- ♦ Wcisnąć przycisk 3 do CLEA i wejść przyciskiem 4.
- ♦ Użyć przycisku 4 i 5, wybrać WLACZONY lub WYLACZONY i potwierdzić wciskając 2.

RES (RESET)

Pozwala na przywrócenie wszystkich ustawień fabrycznych, które mogą być zmieniane przez użytkownika.

PROCEDURA POLECEŃ

- ♦ Wcisnąć na dłuższą chwilę przycisk 4.
- ♦ Wcisnąć przycisk 3 aż do SET (USTAWIENIA) i wejść wciskając 4
- ♦ Wcisnąć przycisk 3, aż do RES (RESET) i wejść przyciskiem 4.
- ♦ Użyć przycisku 4 i 5, wybrać ON lub OFF i potwierdzić wciskając 2.

EC (EASY CONTROL)

Ta funkcja umożliwia ustawienie dwóch wartości:

- ♦ WYLACZONY (nieaktywny - domyślne ustawienia fabryczne)
- ♦ WLACZONY (aktywny)

Włączenie (EASY CONTROL = WLACZONY) jest zalecane w przypadku nadmiernego powstawania resztek ze spalania oraz w razie pojawienia się zjawiska kondensacji w kanale dymowym podczas działania z ograniczoną mocą (patrz rozdział ODPROWADZANIE SPALIN).

Uwaga! Zaleca się aktywację funkcji EASY CONTROL po uprzednim sprawdzeniu przez wykwalifikowanego technika.

PROCEDURA POLECEŃ

- ♦ Wcisnąć na dłuższą chwilę przycisk 4.
- ♦ Wcisnąć przycisk 3 do SET i wejść przyciskiem 4
- ♦ Wcisnąć przycisk 3 do EC i wejść przyciskiem 4.
- ♦ Użyć przycisku 4 i 5, wybrać WLACZONY lub WYLACZONY i potwierdzić wciskając 2.

WIFI (WI-FI)

Umożliwia zmianę ustawień modułu Wi-Fi zintegrowanego z interfejsem wyświetlacza.

Piec jest wyposażony w moduł Wi-Fi zintegrowany z wyświetlaczem i posiada diodę LED „Wi-Fi” przeznaczoną specjalnie do monitorowania i diagnostyki funkcji Wi-Fi.

Cały interfejs związany z Wi-Fi znajduje się w menu SET -> WIFI

Konfigurację należy przeprowadzić za pomocą aplikacji Total Control 3.0 dostępnej w Play Store lub Apple Store.

<https://www.lanordica-extraflame.com>

♦ RESET

To ustawienie umożliwia przywrócenie ustawień fabrycznych sieci Wi-Fi

PROCEDURA POLECEŃ

- ♦ Wcisnąć na dłuższą chwilę przycisk 4.
- ♦ Wcisnąć przycisk 3 do momentu pojawienia się SET i wejść wciskając 4
- ♦ Wcisnąć przycisk 3, aż do WIFI i wejść przyciskiem 4.
- ♦ Wcisnąć przycisk 3, aż do RESET i wejść przyciskiem 4.
- ♦ Użyć przycisku 4 i 5, wybrać WLACZONY lub WYLACZONY i potwierdzić wciskając 2.

♦ WPS

Ustawienie to umożliwia połączenie modułu Wi-Fi z routerem domowym bez konieczności wprowadzania hasła. Do prawidłowego działania konieczne jest jednak zarejestrowanie produktu za pośrednictwem aplikacji Total Control 3.0.

Po aktywacji WPS, moduł Wi-Fi będzie oczekiwał na otrzymanie konfiguracji Wi-Fi bezpośrednio z routera domowego. Router, który musi być przystosowany do tej funkcji, zwykle posiada przycisk oznaczony jako WPS, który należy wcisnąć.

PROCEDURA POLECEŃ

- ♦ Wcisnąć na dłuższą chwilę przycisk 4.
- ♦ Wcisnąć przycisk 3 do momentu pojawienia się **SET** i wejść wciskając 4
- ♦ Wcisnąć przycisk 3, aż do **WIFI** i wejść przyciskiem 4.
- ♦ Wcisnąć przycisk 3, aż do **WPS** i wejść przyciskiem 4.
- ♦ Użyć przycisku 4 i 5, wybrać **WLACZONY** lub **WYLACZONY** i potwierdzić wciskając 2.

♦ INFO

W tym menu dostępne są różne informacje dotyczące działania Wi-Fi.

- **MAC:** Unikalny kod identyfikacyjny urządzenia Wi-Fi
- **STAN:** Stan modułu Wi-Fi, może przyjmować następujące wartości.
 - ♦ **SERIAL KO:** brak komunikacji między modułem Wi-Fi a płytą pieca
 - ♦ **DISCONNECTED (ROZŁĄCZONY):** Moduł Wi-Fi nie jest skonfigurowany do dostępu do Internetu
 - ♦ **STATION OK:** Moduł Wi-Fi jest podłączony do domowego routera, ale nie ma dostępu do cloud (np. brak dostępu do Internetu, problemy z firewall)
 - ♦ **CLOUD OK:** Moduł Wi-Fi jest połączony z chmurą
- **VERSION:** Wyświetlany jest numer wersji oprogramowania sprzętowego modułu Wi-Fi.
- **RSSI:** Siła sygnału Wi-Fi po prawidłowym podłączeniu do access point

PROCEDURA POLECEŃ

- ♦ Wcisnąć na dłuższą chwilę przycisk 4.
- ♦ Wcisnąć przycisk 3 do momentu pojawienia się **SET** i wejść wciskając 4
- ♦ Wcisnąć przycisk 3, aż do **WIFI** i wejść przyciskiem 4.
- ♦ Wcisnąć przycisk 3, aż do **INFO** i wejść przyciskiem 4.

Wartość RSSI jest wyrażona w decybelach (dB) jako liczba ujemna, która zazwyczaj mieści się w zakresie od -60dB (bardzo dobry sygnał) do -85dB (sygnał bardzo słaby). W przypadku słabego sygnału zaleca się zakup wzmacniacza Wi-Fi, aby uniknąć problemów z łącznością

DZIAŁANIE I ROZWIĄZANIA

Stany pracy zintegrowanego modułu Wi-Fi są wskazywane przez czerwoną diodę LED „Wi-Fi” na wyświetlaczu u dołu. Poniżej wskazano tabelę określającą sposób interpretacji dostarczonych informacji oraz rozwiązania, które należy podjąć

STAN DIODY LED WIFI	WYJAŚNIENIE	ROZWIĄZANIE
DIODA LED WYŁĄCZONA	Brak komunikacji Wi-Fi	Skonfigurować moduł Wi-Fi, postępując zgodnie z instrukcjami wskazanymi w instrukcji aplikacji Total Control 3.0 https://www.lanordica-extraflame.com Jeśli problem nie ustąpi, skontaktować się z serwisem technicznym
DIODA LED MIGAJĄCA	Połączenie w toku <i>Moduł próbuje połączyć się z wybraną siecią domową.</i>	Nawiązanie połączenia przez moduł może potrwać do jednej minuty. Jeśli problem nie ustąpi, zresetować i ponownie skonfigurować produkt
DIODA LED WŁĄCZONA NA STAŁE	Produkt jest prawidłowo podłączony do serwera	-

FUNKCJE DODATKOWE

KEY LOCK

Menu pozwala na zablokowanie przycisków wyświetlacza (jak w telefonach komórkowych).

Użycie blokady klawiatury po aktywacji:

Aby zablokować klawiaturę, należy nacisnąć jednocześnie na przycisk 1 i 5, aż do pojawienia się na wyświetlaczu: "keys locked"

Aby odblokować klawiaturę, należy nacisnąć jednocześnie na przycisk 1 i 5, aż do pojawienia się na wyświetlaczu: "keys unlocked"

FIRST LOAD (PIERWSZE ŁADOWANIE)

Ta funkcja pozwala na uaktywnienie motoreduktora ładowania pelletu do pracy ciągłej.

Przed uaktywnieniem funkcji upewnić się, że piec jest zimny i w stanie „OFF”.

Jednocześnie wcisnąć przyciski 2 + 5 na dwie sekundy, aż do wyświetlenia przesuwającego się komunikatu „FIRST LOAD” (PIERWSZE ŁADOWANIE).

Aby przerwać ciągłe ładowanie wystarczy przytrzymać wciśnięty przez 3 sekundy przycisk 1

DELAY SWITCH-OFF (WYŁĄCZENIE OPÓŹNIONE)

Urządzenie może opóźnić wyłączenie, poprzez jego zaprogramowanie. Na przykład, jeżeli jest godzina 20:00 i opóźnione wyłączenie jest ustawione na 1h, o godzinie 21:00 piec automatycznie wyłączy się.

Wciskając na dłuższy moment przyciski 2+4 wchodzi się na ekran „DELAY SWITCH-OFF” (WYŁĄCZENIE OPÓŹNIONE) na zmianę z countdown (takiego ustawienia można dokonać tylko, jeżeli urządzenie znajduje się w stanie przygotowania lub pracy).

Za pomocą przycisków 4 i 5 można zwiększyć/zmniejszyć liczbę godzin, po których piec ustawi się w stanie końcowego czyszczenia.

Możliwe godziny znajdują się w zakresie od OFF, 1 do 9.

Wciskając przycisk 1 dokonuje się potwierdzenia i powraca się na stronę home.

Jest wskazywany pozostający czas pracy wyświetlając każdą minutę „WYŁĄCZENIA POMIĘDZY GODZINAMI” i wartość „xx:xx”.

INSTALACJA TERMOSTATU DODATKOWEGO (OPCJA)

Urządzenie ma możliwość kontroli temperatury otoczenia za pomocą dodatkowego termostatu (opcja).

Po włączeniu (naciskając na przycisk 1 lub za pomocą trybu chrono) piec będzie pracował do osiągnięcia temperatury ustawionej na termostacie wyświetlając WORK (styk otwarty). Sonda otoczenia znajdująca montowana standardowo, jest ignorowana.

Po osiągnięciu temperatury na termostacie (styk zamknięty) piec ustawia się na minimum wyświetlając MODULATION (MODULACJA).

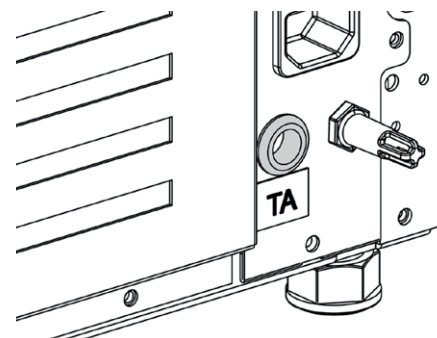

W PRZYPADKU ZAINSTALOWANIA DODATKOWEGO TERMOSTATU, PODŁĄCZENIA MUSI DOKONAĆ WYKWALIFIKOWANY TECHNIK, BEZPOŚREDNIO NA KARCIE. W CELU UZYSKANIA DALESZYCH INFORMACJI NALEŻY SKONTAKTOWAĆ SIĘ ZE SPRZEDAWCĄ.

ABY UZYSKAĆ ADRES NAJBLIŻSZEGO CENTRUM SERWISOWEGO SKONTAKTOWAĆ SIĘ ZE
SPRZEDAWCĄ LUB SPRAWDZIĆ NA STRONIE:
WWW.LANORDICA-EXTRAFLAME.COM

CZYSZCZENIE I KONSERWACJA

WYKONYWAĆ CZYNNOŚCI ZAWSZE ZACHOWUJĄC MAKSYMALNĄ OSTROŻNOŚĆ!

- ♦ Upewnić się, że wtyczka kabla zasilającego jest odłączona, ponieważ piec może być zaprogramowany na włączanie.
- ♦ Piec musi być zimny na całej swej powierzchni.
- ♦ Popiół musi być zimny.
- ♦ Podczas czyszczenia produktu, należy zapewnić skuteczną wymianę powietrza w otoczeniu.
- ♦ Brak czyszczenia niekorzystnie wpływa na prawidłowe funkcjonowanie i bezpieczeństwo!

KONSERWACJA

Aby prawidłowo funkcjonować, piec musi być poddawany, przynajmniej raz w roku, zwyczajnej konserwacji wykonywanej przez upoważnionego technika.

Czynności okresowej kontroli i konserwacji muszą być wykonywane wyłącznie przez wykwalifikowanych i upoważnionych techników, którzy będą pracować zgodnie z obowiązującymi przepisami i wskazówkami zawartymi w niniejszej instrukcji obsługi i konserwacji.



DYM Z ZATKANYCH KOMINÓW JEST NIEBEZPIECZNY!

UTRZYMYWAĆ DROŻNY I CZYSTY KOMIN I KANAŁ DYMOWY, ZGODNIE Z INSTRUKCJAMI.

CO ROKU ZLECIĆ CZYSZCZENIE INSTALACJI ODPROWADZANIA SPALIN, KANAŁÓW SPALINOWYCH I ŁĄCZNIKÓW RUROWYCH W KSZTAŁCIE „T” ŁĄCZNIE Z KORKAMI KONTROLNYMI - JEŻELI SĄ OBECNE KOLANKA I EWENTUALNE POZIOME ODCINKI!

CZĘSTOTLIWOŚĆ CZYSZCZENIA PIECA JEST PRZYKŁADOWA! ZALEŻY OD JAKOŚCI UŻYWANEGO PELETU ORAZ CZĘSTOTLIWOŚCI UŻYTKOWANIA.

MOŻE SIĘ OKAZAĆ, CZĘSTOTLIWOŚĆ TAKICH CZYNNOŚCI SKRÓCI SIĘ

OKRESOWE CZYSZCZENIE WYKONYWANE PRZEZ UŻYTKOWNIKA

Czynności okresowej konserwacji, jak wskazano w niniejszej instrukcji obsługi i konserwacji, muszą być wykonywane z maksymalną uwagą po przeczytaniu wskazówek, procedur i terminów przedstawionych w niniejszej instrukcji obsługi i konserwacji.

CZYSZCZENIE POWIERZCHNI I OBUDOWY ZEWNĘTRZNEJ

Nigdy nie stosować do czyszczenia chemicznie agresywnych lub ściernych środków czyszczących!

Powierzchnie można czyścić, gdy piec i zewnętrzna obudowa są zimne. Do konserwacji powierzchni i metalowych części wystarczy użyć szmatki zwilżonej wodą lub wodą z neutralnym mydłem.

Nieprzestrzeżenie wskazówek może uszkodzić powierzchnie pieca i być przyczyną unieważnienia gwarancji.

CZYSZCZENIE SZKŁA CERAMICZNEGO

Nigdy nie stosować do czyszczenia chemicznie agresywnych lub ściernych środków czyszczących!

Szkoło ceramiczne można czyścić wyłącznie, gdy jest ono zimne.

W celu wyczyszczenia szkła ceramicznego wystarczy użyć suchego pędzelka i papieru gazetowego zmoczonego i posypanego popiołem.

W przypadku bardzo brudnego szkła, należy użyć wyłącznie odpowiedniego detergentu do szkła ceramicznego. Spryskać niewielką ilość produktu na szmatkę i wytrzeć szkło ceramiczne. Nie spryskiwać bezpośrednio szkła lub uszczelek środkiem czyszczącym lub innym płynem!

Nieprzestrzeżenie wskazówek może uszkodzić powierzchnie pieca i być przyczyną unieważnienia gwarancji

CZYSZCZENIE ZASOBNIKA PELETÓW

Po całkowitym opróżnieniu zasobnika, przed kolejnym napełnieniem należy odłączyć kabel zasilający pieca i usunąć z niego pozostałości (pył, wióry itp.).



USZCZELKI ZASOBNIKA PELETÓW, PALENISKA, DRZWICZEK POŻAROWYCH GWARANTUJĄ PRAWIDŁOWE DZIAŁANIE PIECA. UŻYTKOWNIK MUSI JE OKRESOWO SPRAWDZAĆ. JEŚLI SĄ ZUŻYTE LUB USZKODZONE, NIE WOLNO UŻYWAĆ URZĄDZENIA DO CZASU ICH WYMIANY. TE CZYNNOŚCI MUSZĄ BYĆ WYKONYWANE PRZEZ AUTORYZOWANEGO TECHNIKA.



JEŻELI KABEL ZASILAJĄCY JEST USZKODZONY, MUSI GO WYMIENIĆ SERWIS OBSŁUGI TECHNICZNEJ LUB WYKWALIFIKOWANA OSOBA, ABY UNIKNĄĆ JAKIEGOKOLWIEK RYZYKA.

CODZIENNIE

PALENISKO I KOMORA SPALANIA:

- ♦ Odkurzyć resztki znajdujące się w palenisku.
- ♦ Całkowicie wyjąć palenisko z odpowiedniej wnęki.
- ♦ Odkurzyć popiół z miejsca na palenisko, rurki na świecę i komory spalania.
- ♦ Za pomocą odpowiedniego pogrzebacza oczyścić otwory w palenisku.
- ♦ Umieścić palenisko na miejscu i popchnąć je w kierunku ścianki.

UWAGA: *Użyć specjalnego odkurzacza do popiołu z odpowiednim pojemnikiem na popiół.*

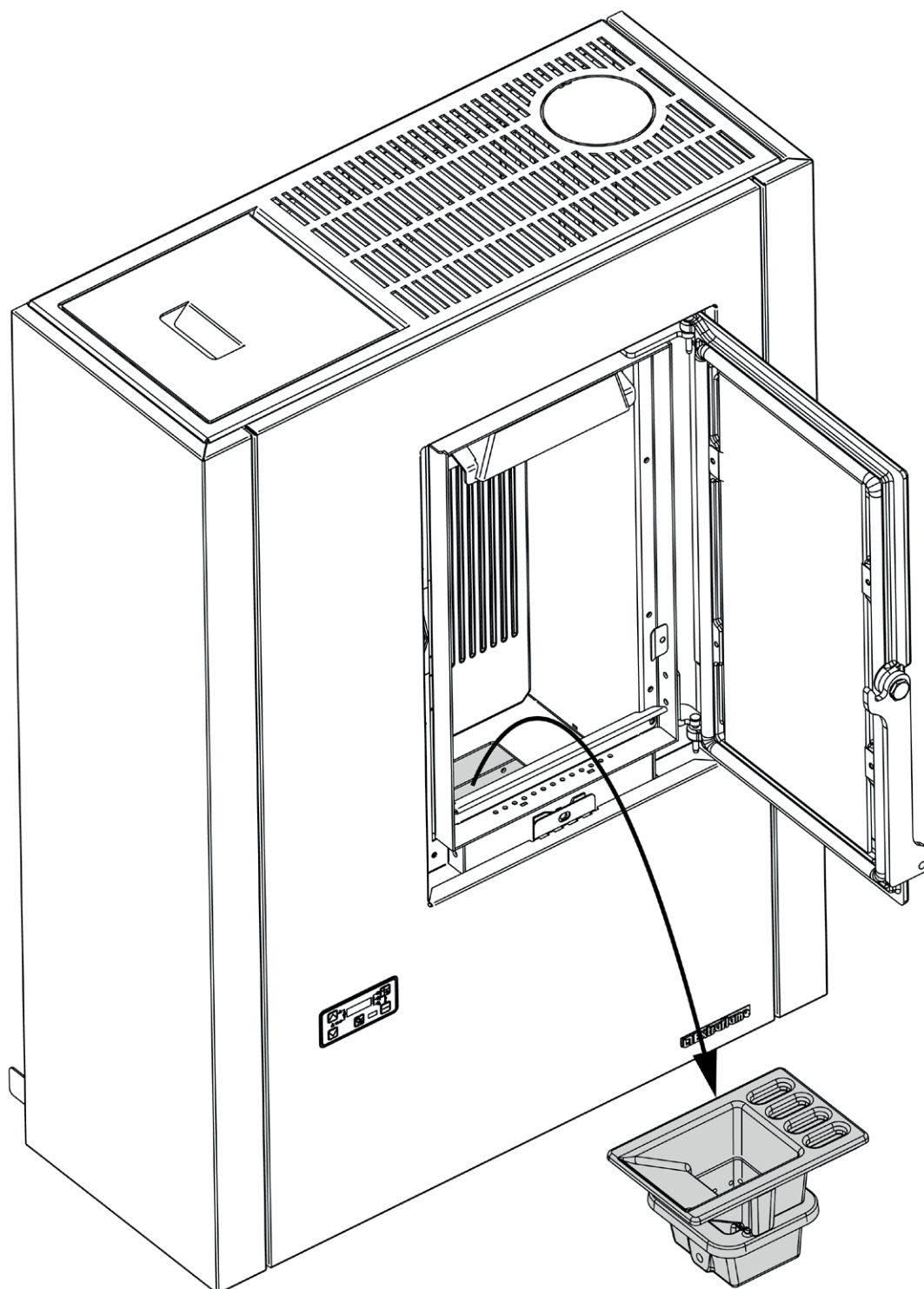

CO 30 DNI

CZYSZCZENIE PĘCZKA RUR

- ♦ Odkurzyć resztki znajdujące się w palenisku
- ♦ Całkowicie wyjąć palenisko z wnęki (A);
- ♦ Odkurzyć popiół z miejsca na palenisko, rurki na świecę i komory spalania.
- ♦ Za pomocą odpowiedniego pogrzebacza oczyścić otwory w palenisku.
- ♦ Odczepić środkową ściankę paleniska z zaczepów, posuwając ją do góry (B).

- ♦ Wyjąć żeliwną ściankę, pochylając ją (C).
- ♦ Wyjąć środkową żeliwną ściankę i wyczyścić pęczek rur (D).

Po zakończeniu czyszczenia, zamontować żeliwną ściankę i umieścić palenisko na miejscu, popychając ją w kierunku ścianki paleniska.

UWAGA: Użyć specjalnego odkurzacza do popiołu z odpowiednim pojemnikiem na popiół.

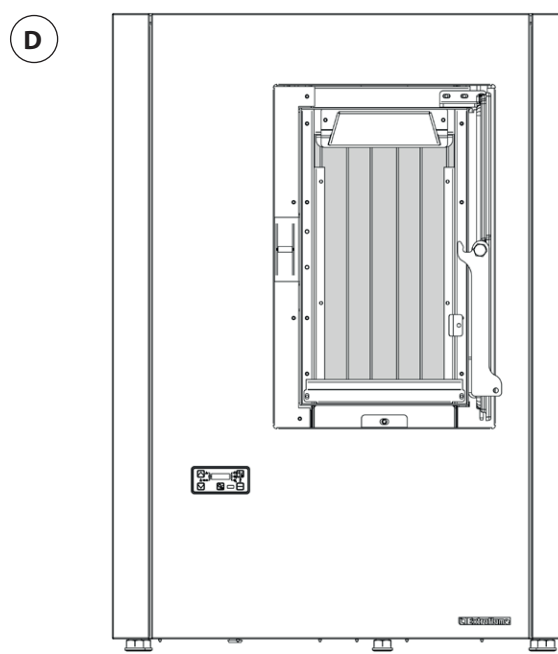
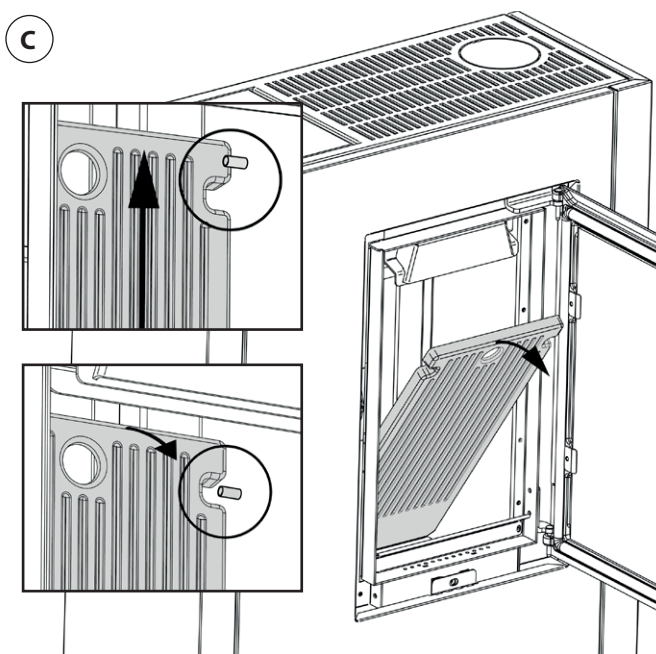
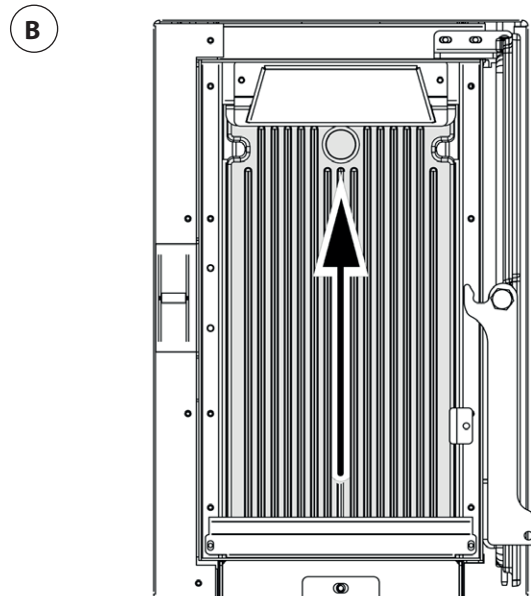
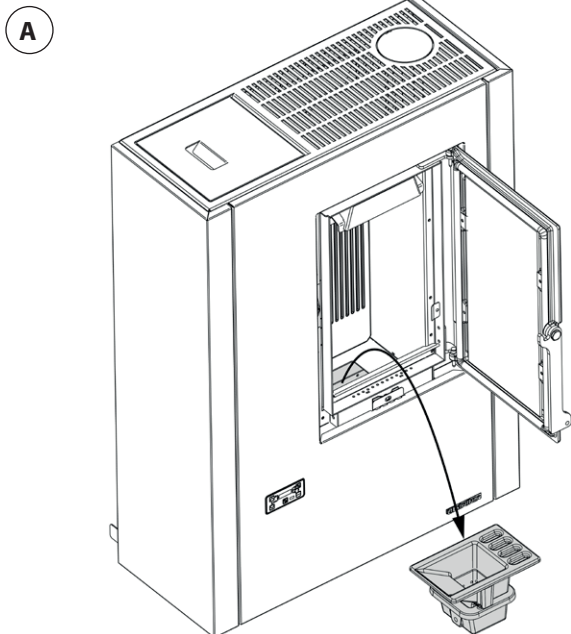

CO 30 DNI

Czyszczenie trójników rurowych z zatyczką kontrolną na zewnątrz pieca: przynajmniej raz w miesiącu sprawdzić i wyczyścić



USZCZELKI ZASOBNIKA NA PELLET, PALENISKA, DRZWICZEK POŻAROWYCH GWARANTUJĄ PRAWIDŁOWE DZIAŁANIE PIECA.

KONIECZNE JEST ICH OKRESOWE SPRAWDZANIE PRZEZ UŻYTKOWNIKA: JEŻELI USZCZELNIENIE JEST ZUŻYTE LUB USZKODZONE NALEŻY JE NATYCHMIAST WYMIENIĆ.

TE CZYNNOŚCI MUSZĄ BYĆ WYKONYWANE PRZEZ AUTORYZOWANEGO TECHNIKA.



CZYSTE PALENISKO JEST GWARANCJĄ PRAWIDŁOWEGO FUNKCJONOWANIA!

UTRZYMUJĄC W CZYSTOŚCI PALENISKO I JEGO OTWORY GWARANTUJE SIĘ OPTYMALNE I DŁUGOTRWĄŁE SPALANIE, UNIKAJĄC EWENTUALNYCH NIEPRAWIDŁOWOŚCI, KTÓRE MOGŁYBY WYMAGAĆ INTERWENCJI WYKWALIFIKOWANEGO TECHNIKA.

MOŻNA UŻYĆ FUNKCJI W MENU UŻYTKOWNIKA „EASY SETUP”, ABY DOSTOSOWAĆ SPALANIE DO OPISANYCH WYMAGAŃ.

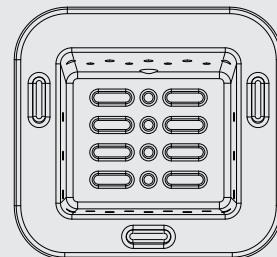

SZCZEGÓŁY PALENISKA

Palenisko składa się z kilku części:

Palenisko (A) gdzie następuje spalanie oraz płyta ogniowa (B).

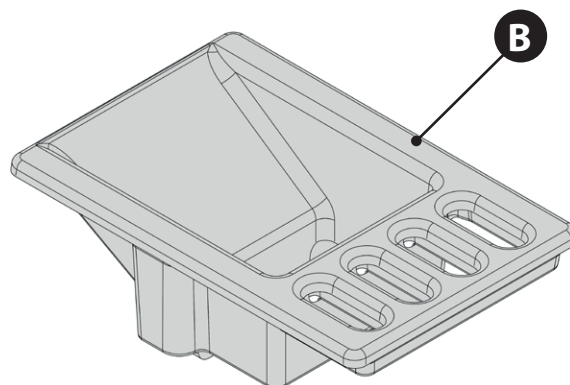
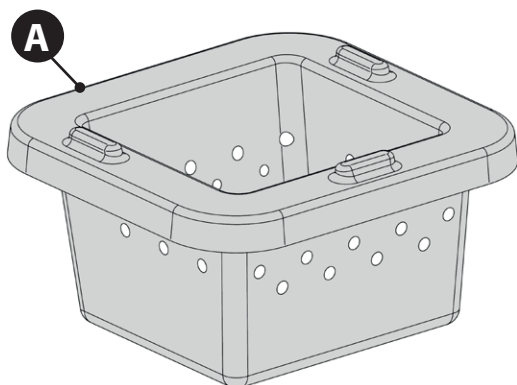

W celu wyczyszczenia i wyjęcia paleniska należy wyjąć płytę ogniową (B), podnosząc ją.

Do ponownego zamontowania, wykonać te same czynności w odwrotnej kolejności.

Po ustawieniu należy się upewnić:

- że płyta ogniowa prawidłowo opiera się na palenisku.
- że palenisko zostało dopchnięte do ścianki (D) (w lewo).

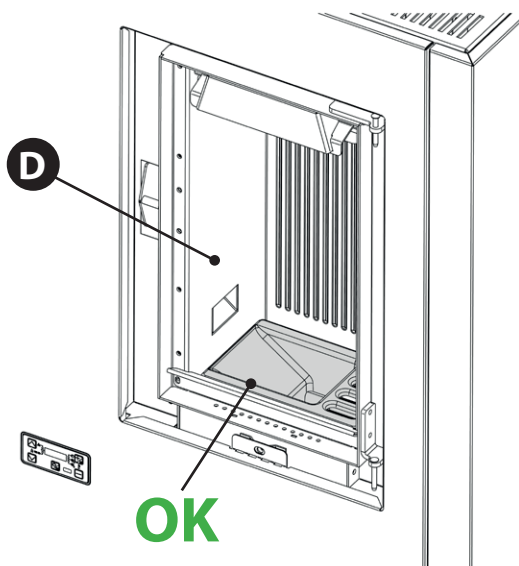

COROCZNIE (TECHNICZNIE) WYMIENNIK CIEPŁA

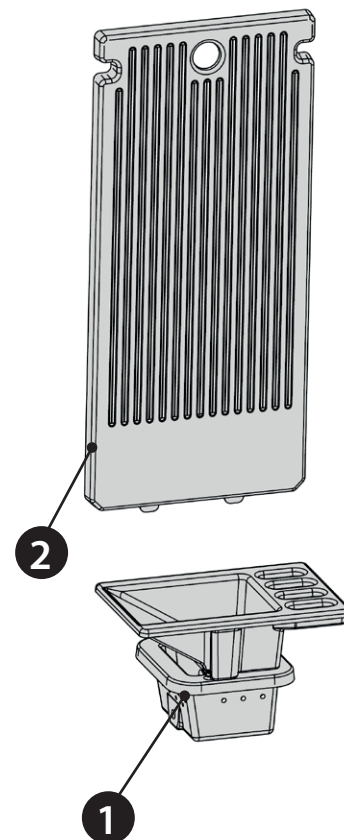
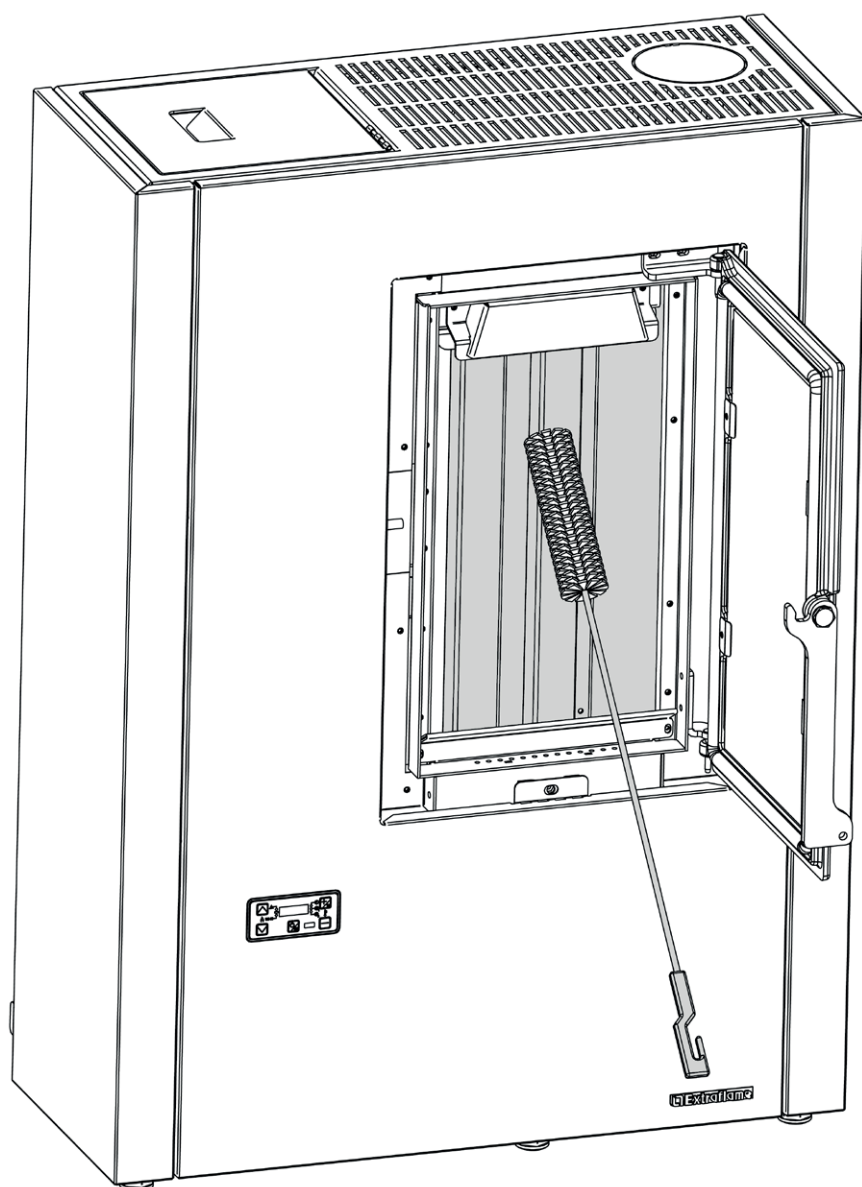

KONSERWACJA ZWYCZAJNA

RYSUNKI SĄ PRZYKŁADOWE.

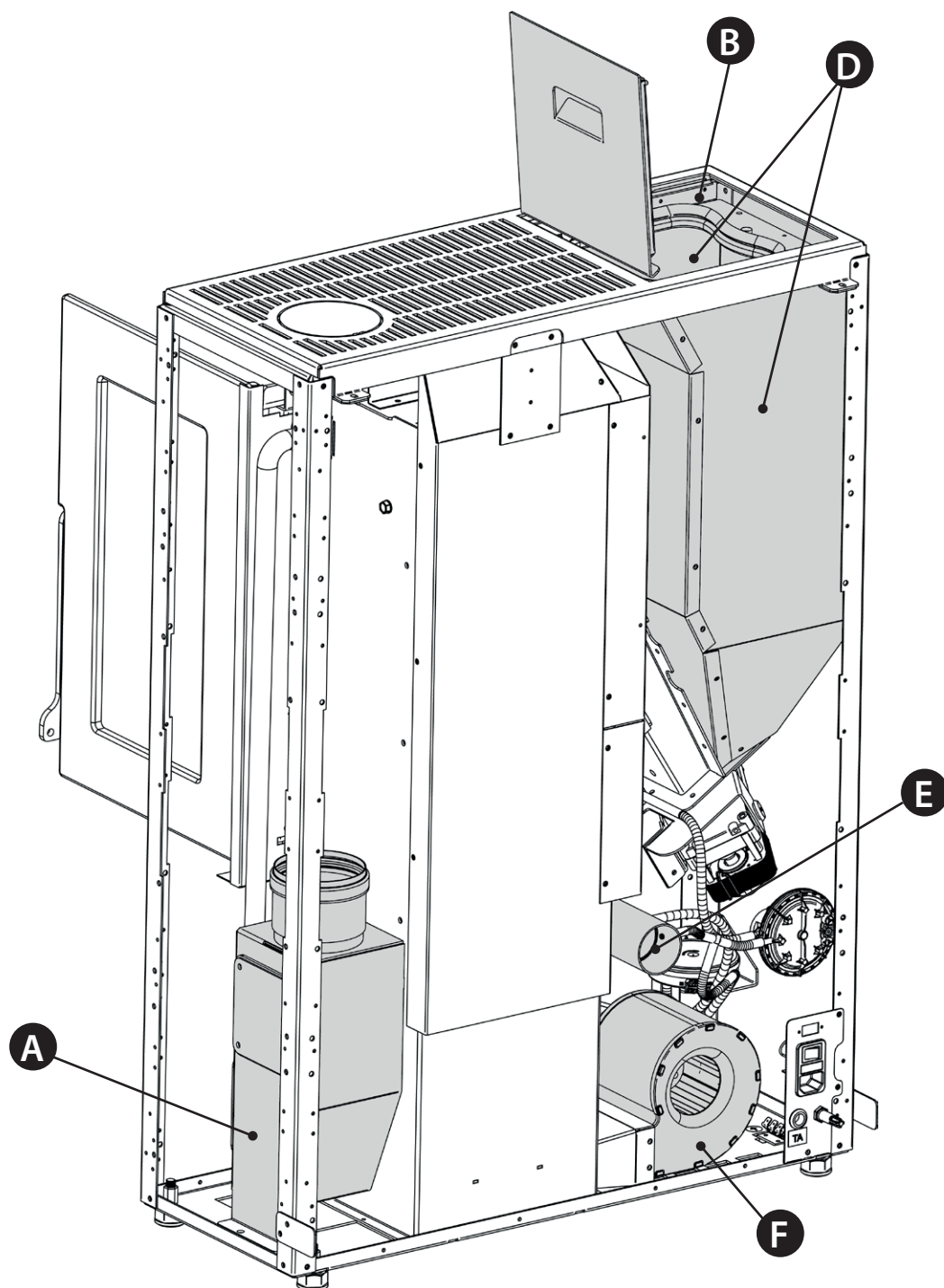

RYSUNKI SĄ PRZYKŁADOWE.

A	Silnik spalin (demontaż i czyszczenie kanału spalinowego oraz „T”), nowy silikon lub uszczelnienie w przewidzianych punktach.
B	Uszczelki, zasobnik na pellet i drzwiczki (wymienić i umieścić silikon, gdzie jest to przewidziane)
C	Komora spalania i wymiennik (całkowite czyszczenie), łącznie z czyszczeniem kanału świecy
D	Zasobnik (całkowite opróżnienie i wyczyszczenie) oraz sprawdzić uszczelkę.
E	Kontrola rurki zasysania powietrza i kontrola/czyszczenie presostatu mechanicznego
F	Demontaż wentylatora powietrza otoczenia i usunięcie pyłu i resztek pelletu.

KONSERWACJA ZWYCZAJNA

RYSUNKI SĄ PRZYKŁADOWE.

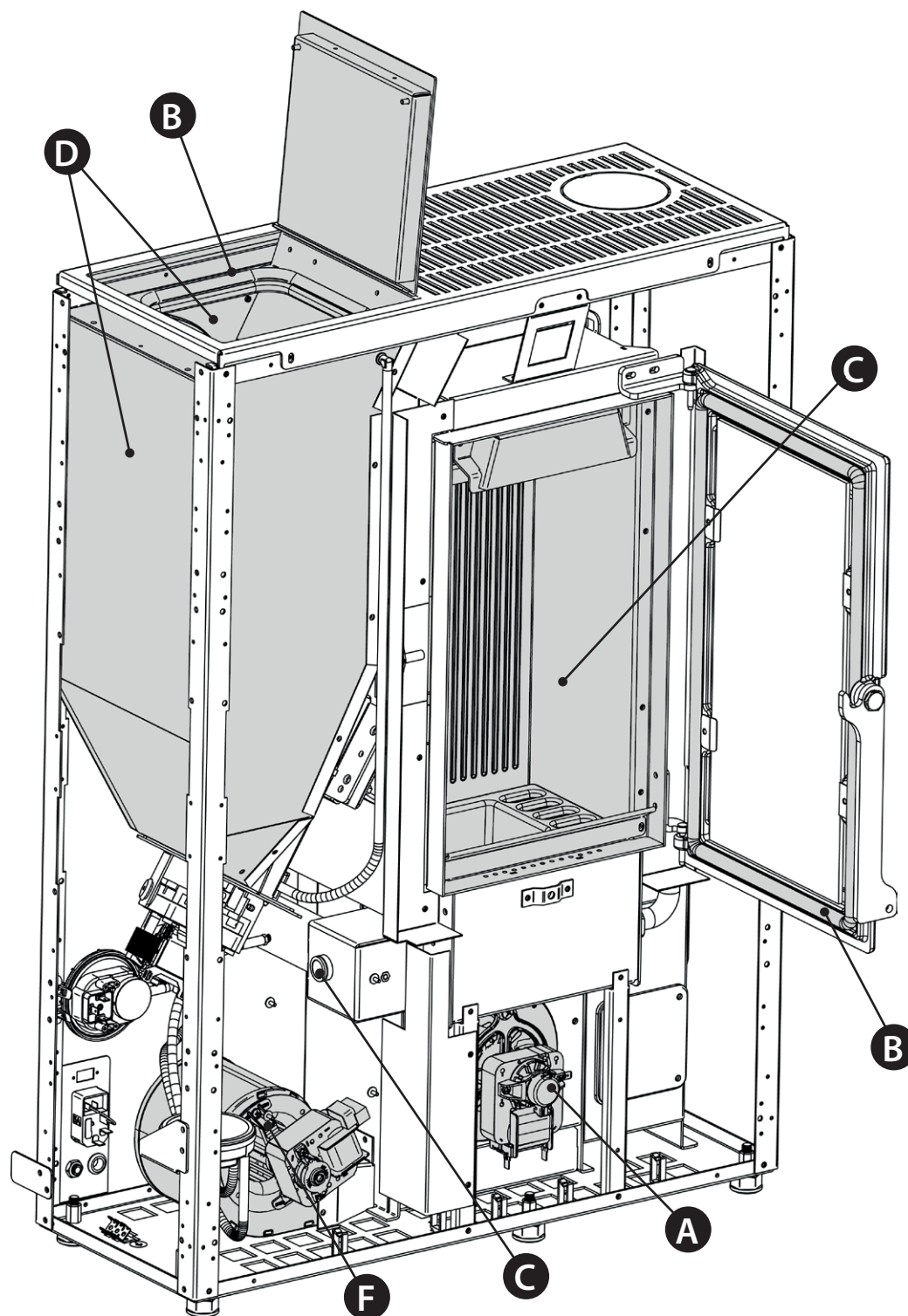

A	Silnik spalin (demontaż i czyszczenie kanału spalinowego oraz „T”), nowy silikon lub uszczelnienie w przewidzianych punktach.
B	Uszczelki, zasobnik na pellet i drzwiczki (wymienić i umieścić silikon, gdzie jest to przewidziane)
C	Komora spalania i wymiennik (całkowite czyszczenie), łącznie z czyszczeniem kanału świecy
D	Zasobnik (całkowite opróżnienie i wyczyszczenie) oraz sprawdzić uszczelkę.
E	Kontrola rurki zasysania powietrza i kontrola/czyszczenie presostatu mechanicznego
F	Demontaż wentylatora powietrza otoczenia i usunięcie pyłu i resztek pelletu.

WIZUALIZACJA	
WYŚWIETLACZ	POWÓD
WYLACZONY	Piec wyłączony
START	Trwa etap start
ZALADUNEK PELETOW	Trwa ciągle ładowanie peletu podczas rozpalania
ROZPALANIE	Trwa etap rozpalania
PRZYGOTOWANIE	Trwa etap przygotowywania
PRACA	Trwa etap zwyczajnej pracy
MODULACJA	Piec pracuje na minimum
CZYSZCZENIE KONCOWE	Trwa czyszczenie końcowe
STAND BY	Piec jest wyłączony i oczekuje na ponowne włączenie ze względu na termostat.
OCZEKIWANIE CHŁODZENIA	Następuje ponowna próba rozpalenia, po tym jak przed chwilą piec został wyłączony. Po wyłączeniu generatora, należy poczekać na zakończenie wyłączania silnika spalin, następnie przeprowadzić czyszczenie paleniska. Tylko po wykonaniu tych czynności będzie możliwe ponowne włączenie pieca.
OCZEKIWANIE BLACK OUT	Piec chłodzi się po braku prądu. Po zakończeniu chłodzenia ponownie włączy się w sposób automatyczny
*NADMUCH AUTO	Aktywny nadmuch automatyczny
ZAMKNIJ DRZWI	Taka sygnalizacja wskazuje, że pozostaje 60 sekund na zamknięcie drzwiczek i pokrywy zasobnika. Po upływie 60 sekund, podczas etapu rozpalenia, piec ustawi się w stanie alarmowym „ALARM PODCISNIENIA” natomiast podczas normalnego działania w „OCZEKIWANIE CHŁODZENIA”, aby następnie automatycznie wznowić działanie po przywróceniu odpowiednich warunków (zimny piec itp.).
ZAMKNIJ ZBIORNIK	
MIN DELTA-P	Urządzenie wykrywa nieprawidłowe warunki przepływu powietrza do spalania lub wylotu spalin.

ALARMY		
WYSWIETLACZ	WYJAŚNIENIE	ROZWIĄZANIE
	Oznacza obecność alarmu.	Włączona: oznacza obecność alarmu Alarm może być zresetowany wyłącznie, jeżeli silnik spalin jest wyłączony, upływie 15 minut od jego wyświetlenia, przez 3 sekundy zostanie wciśnięty przycisk WŁACZONY/WYLACZONY.
E00	Usterka silnika spalin	Skontaktować się z centrum serwisowym
E01	Usterka sondy spalin.	Skontaktować się z centrum serwisowym
E02	Nadmierna temperatura spalin	Sprawdzić ładowanie peletu (patrz „Easy”), w przypadku nierozwiązania błędu skontaktować się z wykwalifikowanym technikiem.
E03	BRAK WŁACZENIA Zasobnik peletu jest pusty. Ustawienia ładowania peletu są nieprawidłowe.	Sprawdzić obecność lub brak peletu w zasobniku. Wyregulować dostarczanie peletu (patrz „Easy”). Sprawdzić procedury opisane w rozdziale „Rozpalanie”.
E04	BRAK PLOMIENIA Zasobnik peletu jest pusty. Brak ładowania peletu. Motoreduktor nie wykonuje ładowania peletu.	Sprawdzić obecność lub brak peletu w zasobniku. Wyregulować dostarczanie peletu (patrz „Easy”).

<p>E05</p>	<p>ALARM PODCISNIENIA Drzwiczki są nieprawidłowo zamknięte. Szuflada na popiół jest nieprawidłowo zamknięta. Komora spalania jest brudna. Kanał odprowadzania spalin jest zatkany/brudny</p>	<p>Sprawdzić hermetyczne zamknięcie drzwiczek. Sprawdzić hermetyczne zamknięcie szuflady na popiół. Sprawdzić czystość kanału spalin oraz komory spalania.</p>
<p>E06</p>	<p>GEEN ONTSTEEKING BLACK-OUT Brak prądu podczas etapu włączania.</p>	<p>Ustawić piec w stanie off za pomocą przycisku 1 i powtórzyć procedury opisane w rozdziale „Włączanie”. Inne czynności przywracające do stanu wyjściowego muszą być wykonane przez autoryzowanego technika.</p>
<p>E07</p>	<p>Triac Nieprawidłowe funkcjonowanie ładowania peletu.</p>	<p>Skontaktować się z centrum serwisowym</p>
<p>E08</p>	<p>ALARM MIN DELTA-P 1 Komora spalania jest brudna. Kanał odprowadzania spalin jest zatkany/brudny Kanał wykrywania podciśnienia wewnątrz popielnika jest zatkany. Zasobnik peletu jest otwarty.</p>	<p>Sprawdzić czystość kanału spalin oraz komory spalania. Sprawdzić i wyczyścić łącznik węży oraz rurkę presostatu popielnika. Skontaktować się z centrum serwisowym. Sprawdzić prawidłowe zamknięcie zasobnika i stan uszczeltek.</p>
<p>E09</p>	<p>ALARM MIN DELTA-P 2 Szuflada na popiół jest nieprawidłowo zamknięta. Wlot powietrza jest zatkany. Komora spalania jest brudna. Otwory paleniska są zatkane. Wymiennik ciepła lub kanał spalinowy urządzenia są brudne. Trójnik, kanał dymowy lub komin są zatkane.</p>	<p>Sprawdzić hermetyczne zamknięcie szuflady na popiół. Wyczyścić wlot powietrza. Wyczyścić komorę spalania. Udrożnić otwory paleniska. Wyczyścić wymiennik ciepła i kanał spalinowy urządzenia. Wyczyścić/udrożnić trójnik, kanał dymowy i komin. Skontaktować się z centrum serwisowym</p>
<p>E10</p>	<p>USTERKI DELTA-P Przetwornik różnicy ciśnień uszkodzony lub odłączony.</p>	<p>Skontaktować się z centrum serwisowym</p>

EN 16510-1 Symbol	WYJAŚNIENIE
nom	Nominalna moc cieplna
part	Moc cieplna przy częściowym obciążeniu
CON / INT	Praca urządzenia, ciągła (CON) lub przerywana (INT)
$CO_{2\text{ nom}} / CO_{2\text{ part}}$	Emisje dwutlenku węgla
$CO_{\text{ nom}} / CO_{\text{ part}}$	Emisje tlenku węgla
d_B	Minimalne odległości od materiałów palnych - dół
d_C	Minimalne odległości od materiałów palnych - sufit
d_F	Minimalne odległości od materiałów palnych - z przodu, na podłodze
d_L	Minimalne odległości od materiałów palnych - boczny obszar promieniowania
$d_{\text{ non}}$	Minimalne odległości od ścian z materiałów niepalnych
$d_{\text{ out}}$	Rura odprowadzająca spaliny
d_P	Minimalne odległości od materiałów palnych - przód
d_R	Minimalne odległości od materiałów palnych - tył
d_S	Minimalne odległości od materiałów palnych - bok
E, f	Napięcie zasilania, częstotliwość
EEl	Współczynnik efektywności energetycznej
$el_{\text{ max}}$	Zużycie dodatkowej energii elektrycznej przy nominalnej mocy cieplnej
$el_{\text{ min}}$	Dodatkowe zużycie energii elektrycznej przy częściowym obciążeniu
$el_{\text{ SB}}$	Zużycie energii elektrycznej w trybie czuwania
H	Wysokość urządzenia kitel
L	Głębokość urządzenia kitel
m	Waga netto
$m_{\text{ chim}}$	Maksymalne obciążenie komina jakie urządzenie może przenosić
$m_{\text{ h nom}} / m_{\text{ h part}}$	Zużycie godzinowe
$NO_{\text{ x nom}} / NO_{\text{ x part}}$	Emisje tlenków azotu
$OGC_{\text{ nom}} / OGC_{\text{ part}}$	Emisje gazowego węgla organicznego
$PM_{\text{ nom}} / PM_{\text{ part}}$	Emisje cząstek stałych
$P_{\text{ nom}} / P_{\text{ part}}$	Moc cieplna
$p_{\text{ nom}} / p_{\text{ part}}$	Minimalny ciąg kominowy
$P_{\text{ SH nom}} / P_{\text{ SH part}}$	Wydajność cieplna pomieszczenia
p_W	Dopuszczalne maksymalne ciśnienie robocze wody
$P_{\text{ W nom}} / P_{\text{ W part}}$	Wydajność cieplna wody
s	Grubość materiału izolacyjnego ochronnego
$T_{\text{ class}}$	Oznaczenie komina
$T_{\text{ fg nom}} / T_{\text{ fg part}}$	Średnia temperatura spalin
$T_{\text{ s nom}} / T_{\text{ s part}}$	Temperatura na wylocie spalin
W	Szerokość urządzenia kitel
$W_{\text{ max}}$	Maksymalny pobór mocy elektrycznej
$\eta_{\text{ nom}} / \eta_{\text{ part}}$	Efektywność
η_s	Sezonowa efektywność energetyczna ogrzewania pomieszczeń
$\Phi_{\text{ fg nom}} / \Phi_{\text{ fg part}}$	Przepływ gazu spalinowego
Wood Pellet (L)	Pellet drzewny
Wood Logs (l)	Drewno
	Przeczytać i przestrzegać wskazań podanych w instrukcji używania

Extraflame®

Riscaldamento a Pellet

EXTRAFLAME S.p.A. Via Dell'Artigianato, 12 36030 - MONTECCHIO PRECALCINO (VI) - ITALY

☎ +39.0445.865911 - 📠 +39.0445.865912 - ✉ info@extraflame.it - 🌐 www.lanordica-extraflame.com

MADE IN ITALY
design & production

**ABY UZYSKAĆ ADRES NAJBLIŻSZEGO CENTRUM SERWISOWEGO
SKONTAKTOWAĆ SIĘ ZE SPRZEDAWCĄ LUB SKONSULTOWAĆ
STORNĘ WWW.LANORDICA-EXTRAFLAME.COM**

Producent zastrzega sobie prawo do zmiany charakterystyki i danych zawartych w niniejszej instrukcji, w każdym momencie i bez uprzedzenia, w celu ulepszenia swoich produktów.